

**PËR MËSUESIN/EN**

**duk<sup>a</sup>gjini**

shtëpia botuese publishing house

**Arbresha Taraku-Zeka,  
Albina Arifaj-Daci, Lindita Spaqi**

# **EDUKATË MUZIKORE**

**Për klasën e dytë të arsimit fillor**

**2**



## PËRMBAJTJA

Udhërrëfyes.....	5
Hyrje.....	7
Planifikimi vjetor.....	15
Plani dymujor: shtator—tetor.....	16
Plani dymujor: nëntor—dhjetor.....	19
Plani tremujor: janar—shkurt—mars.....	22
Plani tremujor: prill—maj—qershor.....	25
Mësimi 1: Këngë: “Xinga, xinga”.....	28
Mësimi 2: Çelësi sol.....	30
Mësimi 3: Rretho.....	32
Mësimi 4: Këngë: “Trokiti vjeshta”.....	34
Mësimi 5: Identifiko instrumentet (mjetet me të cilat krijojmë muzikë).....	36
Mësimi 6: Të dëgjojmë: Sergei Prokofiev - “Peter and the Wolf” (Pjetri dhe Ujku).....	38
Mësimi 7: Këngë: “Gjumi”.....	40
Mësimi 8: “Ninulla”.....	42
Mësimi 9: Baleti dhe muzika.....	44
Mësimi 10: Të lexojmë me zë.....	46
Mësimi 11: Këngë: “Kam një mace, kam një qen”.....	48
Mësimi 12: Lojë muzikore me rrokje.....	50
Mësimi 13: Tingulli i gjatë dhe tingulli i shkurtër.....	52
Mësimi 14: Tingulli i lartë dhe tingulli i ulët.....	54
Mësimi 15: Këngë: “Shoku im”.....	56
Mësimi 16: Këngë: “Jam i pastër”.....	58
Mësimi 17: Higjiena.....	60
Mësimi 18: Festat po afrohen - Pema e Vitit të Ri.....	62
Mësimi 19: 19. T’i rikujtojmë llojet e institucioneve artistike.....	64
Mësimi 20: Të njihemi me instrumentet muzikore.....	66
Mësimi 21: Ta mësojmë tempin.....	68
Mësimi 22: Të dëgjojmë: “Fluturimi i brumbullit” dhe “Breshka”.....	70
Mësimi 23: Të luajmë me emra.....	72
Mësimi 24: Bota e tingujve.....	74
Mësimi 25: Instrumentet dhe muzika jonë popullore.....	76
Mësimi 26: Këngë: “Atdheu”.....	78
Mësimi 27: Të luajmë me ndihmën e rrokjeve dhe rathëve - Mor bub’rrec.....	80
Mësimi 28: Dirigjenti.....	82
Mësimi 29: Dinamika: “Ftohtë - nxehtë” dhe “Lehtë - fort”.....	84
Mësimi 30: Këngë: Nënës sime - Dhuratë për nënën.....	86
Mësimi 31: Këngë: “Pranvera”.....	88
Mësimi 32: Të dëgjojmë: “Elephant” (Elefanti) nga Camille Saint-Saëns - Imito tingujt.....	90
Mësimi 33: Instrumentet tona.....	92
Mësimi 34: Kompozitorët e vegjël.....	94
Mësimi 35: Kompozitorët e vegjël - Të krijojmë muzikë së bashku.....	96
Mësimi 36: Ngjyros.....	98
Mësimi 37: Gjuha e kafshëve.....	100
Mësimi 38: Të ndërtojmë instrumente së bashku.....	102
Mësimi 39: Përmbledhja e punës.....	104
Mësimi 40: Vlerësim i njohurive.....	106

Të dashur mësues dhe mësuese,

Në duar keni librin tuaj, i hartuar për t'ju ardhur në ndihmë për zhvillimin e mësimit, mbështetur në metodologjitë më të përparuara bashkëkohore.

Sistemi arsimor në Kosovë ka kaluar nëpër vështirësi të ndryshme dhe në shkolla janë përdorur metoda tradicionale të mësimit. Sot kemi mundësinë që arsimit t'i pajisë nxënësit me kompetencat që u nevojiten, për ta formësuar jetën e tyre dhe për të kontribuar në shoqëri. Për ta gjetur mënyrën më të mirë dhe për ta realizuar këtë synim, shtëpia botuese "Dukagjini" ka nisur projektin për përfshirjen e metodologjive të mësimit ndërvepruese në librat e mësuesve, i cili ka për qëllim t'ju ndihmojë të gjeni përgjigje për pyetjen themelore: "Çfarë metodologjie do të përdorni për të ndërtuar e krijuar dije, shkathtësi, qëndrime dhe vlera që do t'u nevojiten nxënësve të Kosovës për ta formësuar të ardhmen e tyre?"

Integrimi në hapësirën arsimore të shekullit të 21-të kërkon, midis të tjerash, modernizimin e metodave ekzistuese të mësimit dhe të nxënësve, futjen e veprimtarive bashkëkohore në mësim, që mundësojnë përgatitjen e një individi aktiv, të pavarur dhe të lirë, të pajisur me shprehje të menduarit kritik, krijues, komunikues dhe bashkëpunues, i aftë për t'i përmbushur kërkesat e shoqërisë së sotme.

Cilësia e re e nxënësve dhe mësimit përbën përparësi absolute për arsimin. Ju nuk jeni vetëm burime informacioni, por lipset të përdorni metoda dinamike të mësimit, të quajtura edhe metoda mësimore ndërvepruese, të cilat përbëjnë elementet bazë të këtij modeli, për t'i motivuar nxënësit që të angazhohen më shumë në mësim.

Modeli i këtyre librave po përdoret për herë të parë në Kosovë dhe mësimet janë hartuar nga kolegët tuaj, me profesionalizëm, përkushtim dhe përgjegjësi maksimale.

# UDHËRRËFYES për konceptimin e mësimëve model

## Faqja në të majtë

- Këto janë të dhëna identifikuese, të cilat orientojnë për mësimin.
- Rezultatet e të nxënës të temës janë në koherencë me ato të fushës.
- Mësimi synon që përmes rezultateve të të nxënës, të kontribuojë në një ose disa prej kompetencave.
- Rezultatet specifike të të nxënës janë ato mbi të cilat ndërtohet mësimi.
- Janë zberthim i rezultateve të të nxënës sipas niveleve të arritjes. Përcaktohen me nxënës të klasë

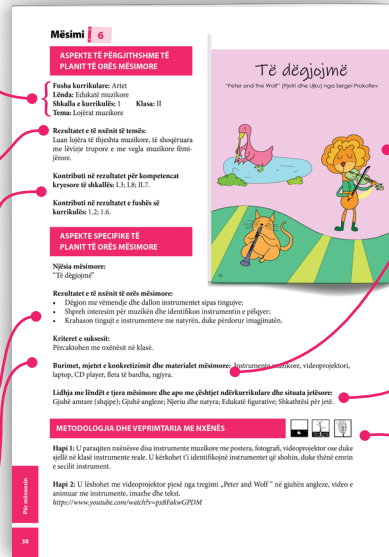

- Paraqitja e faqes së librit të nxënësit ndihmon mësuesin/en gjatë përgatitjes.
- Të gjitha mjetet dhe materialet që ndihmojnë në konkretizim.
- Zakonisht mësimi ka lidhje me lëndë dhe fusha të tjera, të cilat evidentohen.
- Metodologjia e mësimin ndërtohet në hapa, të cilat mund të jenë tre ose edhe më shumë. Tri figurat jepen së bashku, çka sugjeron që mësimi duhet të ndërtohet mbi të mëparshmen, për të vijuar më pas me dije e shkathtësi të reja.

## Faqja në të djathtë

- Paraqitja e faqes së librit të nxënësit ndihmon mësuesin/en gjatë përgatitjes.
- Për t'i përforcuar dijet dhe shkathhtësitë, në fund të mësimin jepen detyra për t'u kryer në shtëpi.
- Vetëreflektim dhe vetëvlerësim për orën mësimore në raport me arritjen e rezultateve të nxënësve.



- Pas pjesës hyrëse, vijon hapi tjetër për pjesën kryesore të mësimin, ku, përmes përdorimit të teknikave të ndryshme, të nxënës bëhet më tërheqës dhe nxënësit bëhen aktivë, duke u përfshirë në veprimtari të ndryshme.
- Figurat, tabelat, diagramet etj., janë ndihmë për të gjithë mësuesit/et në aspektin pamor, për sukses në zhvillimin e mësimin.
- Veprimtaritë në këtë hap a këta hapa të mësimin, udhëhiqen nga mësuesi/ja dhe nxënësit i kryejnë ato sipas udhëzimeve apo duke ndjekur modelin gjysmë të përgatitur.

## Përshkrim i rubrikave kryesore të orës së mësimin

**Rezultatet e të nxënës të temës:** Janë hartuar mbi bazën e koncepteve të përgjithshme, të cilat janë pika referuese në përzgjedhjen e përmbajtjeve mësimore për lëndën dhe rezultateve të të nxënës për këtë temë. Në këtë rast mund të merren nga tabela e krahasimit të planeve dhe programeve ekzistuese me kurrikulën bërthamë, por edhe mund të hartohen vetë, mund të jenë një, dy a më shumë rezultate. Një rezultat i të nxënës të lëndës mësimore mund të shërbejë për një apo më shumë njësi mësimore, kjo varet nga përshkrimi i rezultatit të të nxënës dhe nga elementet përbërëse të tij.

**Kontributi në rezultatet për kompetencat kryesore të shkallës:** Zhvillimi i kompetencave, përkatësisht në rezultatet e tyre, bëhet përmes fushës kurrikulare, e cila kontribuon në arritjen e rezultateve të kompetencave. Të gjitha kompetencat kryesore të kurrikulës zërthehen në rezultate të të nxënimit. Ato janë pjesë e kurrikulës bërthamë dhe parashihen të përvetësohen nga nxënësit, me rastin e përfundimit të shkallës së kurrikulës.

**Kontributi në rezultatet e fushës së kurrikulës:** Shprehin kërkesat thelbësore të arritjes në fushën kurrikulare, drejt zotërimit të kompetencave kryesore, në përfundim të shkallës. Ato përshkruajnë atë se çfarë duhet të dijë, të besojë, të vlerësojë dhe të jetë i aftë për të bërë nxënësi në fund të shkallës a nivelit dhe shprehin një varg domenesh, duke përfshirë: njohuritë, shkathtësitë, qëndrimet dhe vlerat. Vendosen rezultatet e të nxënimit të fushës kurrikulare, vetëm ato që reflektohen në temën mësimore.

**Rezultatet e të nxënimit:** Rezultatet specifike të të nxënimit janë ato mbi të cilat ndërtohet ora e mësimin, të cilat përbëjnë detajimin e rezultateve të të nxënimit të temës, të cilat janë në koherencë me ato të fushës së kurrikulës.

**Kriteret e vlerësimit/suksesit:** Janë zërthim i rezultateve të të nxënimit sipas niveleve të arritjes dhe sigurojnë vlerësim të drejtë për shkallën e zotërimit. Përcaktohen me nxënësit në klasë.

**Metodologjia dhe veprimtaritë me nxënës - hapat e zhvillimit të mësimin:** Meqenëse nxënësit e klasë së parë dhe të dytë mësojnë konceptet dhe shkathtësitë fillestare, në këtë fazë të zhvillimit ata përparojnë në drejtim të zotërimit të tyre, por nuk i zotërojnë operacionet mendore, prandaj edhe të menduarit e tyre është paraoperacional, kështu që mësimi kalon përmes hapave.

*Çfarë simbolizon modeli me tri pamje të ndryshme të ciklit të jetës së bimës së grurit?*



Mbillet një farë në një truall pjellor. Pasi është bërë puna themelore e fillimit, mësuesi vazhdon dhe fara e grurit lëshon rrënjë dhe bima rritet. Kalliri i grurit është pjekur dhe përmban fara për shumë bimë të tjera; po kështu, edhe mësimi mund të çojë në shumë veprimtari të tjera.

Këto tri figura jepen së bashku, njëra pas tjetrës, çka sugjeron që mësuesi duhet të ndërtojë mësimin mbi të mëparshmen dhe të kenë parasysh se çfarë mund të vijojë. Cikli i jetës së grurit, nga fara në tokë, në bimë, e prapë në farë, sugjeron, gjithashtu, ciklin e vazhdueshëm të shkollimit, përmes mbështetjes në njohuritë ekzistuese, për të vazhduar më tej.

Në këto klasa mësimi zhvillohet në hapa, të cilët, sipas lëndës dhe veçorisë, mund të jenë tri ose edhe më shumë, por gjithsesi mësimi do të ndjekë këtë ecuri.

**Hyrje:** Identifikohen njohuritë dhe shprehjet fillestare të nxënësve që të nxitet interesi i tyre për mësimin.  
**Pjesa kryesore e mësimin:** Mësuesi/ja, përmes përdorimit të teknikave të ndryshme, synon ta bëjë tërheqës të nxënimit e mësimin përmes veprimtarive të ndryshme, duke përdorur mjete të larmishme konkretizuese, figura, tabela, fotografi, video dhe të tjera.

**Praktikë e udhëhequr:** Veprimtaritë në këtë etapë të mësimin kërkojnë që të udhëhiqen nga mësuesi dhe nxënësit i kryejnë ato sipas udhëzimeve a duke ndjekur modelin gjysmë të përgatitur.

**Praktikë e pavarur:** Nxënësit inkurajohen që t'i vazhdojnë veprimtaritë, por tashmë të pavarur dhe nxiten duke u dhënë sugjerime kur është e nevojshme.

## HYRJE

### Konceptimi dhe ndërtimi i librit për mësuesin/en

## EDUKATË MUZIKORE 2

Artet janë pjesë e kulturës dhe shërbejnë si mjete universale komunikimi e interpretimi të ideve e mesazheve dhe emocioneve individuale e kolektive. *Edukatë muzikore* përfshin krijimtarinë artistike autoriale, por edhe elemente të trashëgimisë kulturore lokale, kombëtare e universale të manifestuar përmes kulturës, artefakteve, objekteve dhe krijimtarisë popullore (këngët, vallet, lojërat, legjendat, përrallat, mitet etj.).

*Edukatë muzikore* u mundëson nxënësve që të kenë vizion, të planifikojnë dhe të caktojnë qëllime, të përcaktojnë metoda të ndryshme si t'i arrijnë ato qëllime, të identifikojnë alternativat, t'i rishikojnë ato, të zgjidhin probleme, të imagjinojnë, të punojnë në grupe dhe të zbatojnë vetëdisiplinë, durim, përqendrim, guxim dhe iniciativë. Me të gjitha këto veprime në fushën mësimore - Artet, nxënësit përdorin tërë potencialin e tyre njerëzor, emocional dhe krijues në mënyrë unike. Të mësuarit përmes arteve e mundëson një nivel të menduarit më specifik, më krijues dhe më të avancuar, të bazuar në gjykim dhe imagjinatë.

### Udhëzime metodologjike

Artet edukojnë në mënyrë të suksesshme për arritjen e kompetencave të parapara në kurrikulën e Kosovës, vetëm nëse gjatë mësimdhënies zbatohen në mënyrë të duhur parimet didaktike dhe metodike përkatëse në secilën prej lëndëve mësimore në fushën - Artet.

Metodologjia e mësimdhënies në lëndët artistike përfshin teknika dhe metoda mësimore specifike për zhvillimin e kompetencave artistike. Në këtë nivel duhet të përdoret kryesisht loja krijuese, intuita, mësimdhënia e integruar, e diferencuar (në bazë të prirjeve dhe interesimeve individuale të nxënësit) si dhe qasja konstruktive e të nxënësve me nxënësin në qendër. Përjetimi artistik, nxitja e kërkimit, e imagjinatës, liria e të shprehurit dhe inkurajimi i krijimtarisë janë parimet kryesore të metodologjisë së mësimdhënies në fushën e arteve.

### Metodologjia ndërvepruese në mësimdhënie dhe të nxënësit

Ky libër është hartuar për t'ju pajisur me metodologjinë ndërvepruese në ndërtimin e dijeve dhe formimin e shkathtësive. Ai i trajton temat mësimore në përputhje me "Kurrikulën bërthamë për klasën përgatitore dhe arsimin fillor të Kosovës" (2016), si edhe të gjitha dokumentet dhe udhëzimet administrative në fuqi, ku është mbështetur metodologjia me të gjithë elementet përbërëse, duke filluar me kontributin në kompetencat kryesore dhe rezultatet e të nxënësve në fushën, rezultatet specifike të të nxënësve në njësisë mësimore, mjetet e punës, ecuria metodologjike e orës së mësimi e deri te vlerësimi i nxënësve. Një nga risitë e këtij libri është se përmban edhe një rubrikë: *Reflektim për rrjedhën e orës mësimore*. Qëllimi kësaj rubrike është që t'ju ndihmojë të mbani shënime për punën tuaj në klasë, arritjet, por edhe mosuksesin, dhe më pas të reflektoni kur të bëni përsëritje, të kontrolloni dijet dhe të bëni vlerësimin e nxënësve, por edhe kur të zhvillonin mësimin një vit apo disa vjet më pas.

Në aspektin metodologjik të hartimit të modeleve orientuese për çdo orë mësimi, është treguar kujdes i veçantë në harmonizimin e të gjitha veprimtarive. Marrëdhëniet midis rezultateve të të nxënësve - procedurave të mësimdhënies dhe të nxënësve - vlerësimit, përbëjnë atë që në metodologjinë e sotme quhet "trekëndësh magjik". Ky trekëndësh paraqet marrëdhënien koherente midis rezultateve të të nxënësve, veprimtaritë e mësimdhënies/të nxënësve dhe vlerësimit. Këta tre komponentë janë në koherencë me njëri-

tjetrin, me qëllim që nxënësit të inkurajohen për të mësuar, të jenë pjesëmarrës aktivë në ndërtimin e dijes dhe të shkathtësive.

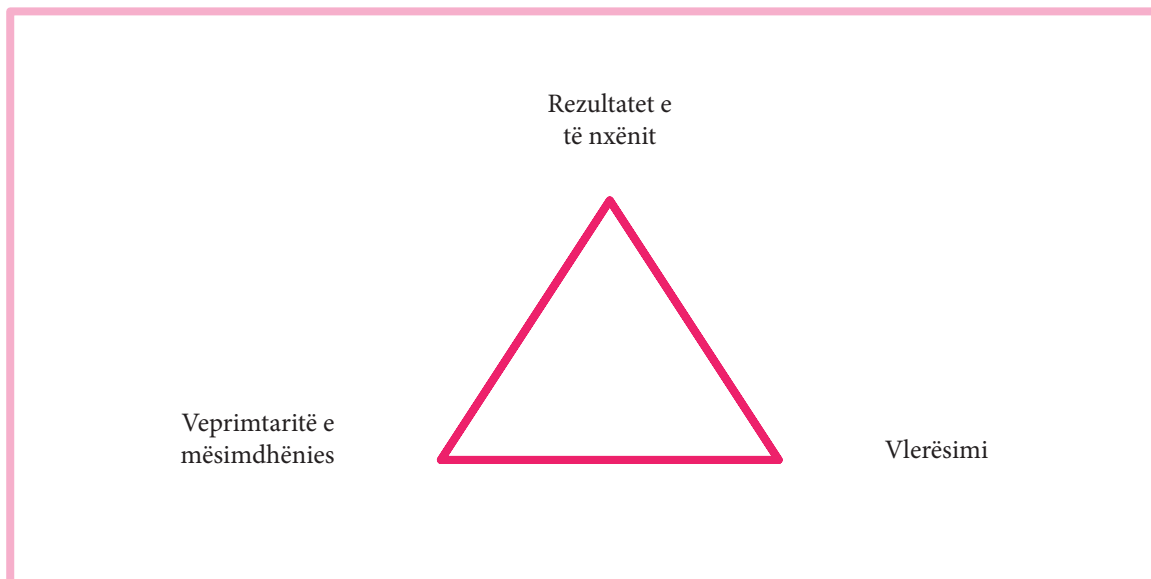

Burimi: Metodologji e mësimit, (faqe 102), B. Musai, 2014. Botuar në Tiranë: CDE



#### Zgjeroni dhe thelloni dijet

Për më shumë lexoni në: Musai, B. (2014)

Metodologji e mësimit. Tiranë: CDE, faqe 101-128.

Metodologjia e çdo teme zhvillohet në mënyrë pamore rreth mësimit të librit të nxënësit, e cila ju ndihmon ta shikoni atë pa pasur nevojën që ta keni pranë. Përdorimi i kësaj mënyre të paraqitjes metodologjike të mësimit ka dhënë rezultate mjaft të mira.



#### Zgjeroni dhe thelloni dijet

Për më shumë lexoni në: Woolfolk, A. (2011)

Psikologji e edukimit. Tiranë: CDE, faqe 47-51.

Zhvillimi i nxënësve që mendojnë në mënyrë kritike e që janë krijuar është në qendër të metodave të mësimit, të mënyrave të të nxënit e të çdo veprimtarie tjetër, me synim zhvillimin e shprehive të të menduarit të nivelit të lartë. Por, nga ana tjetër, jemi mbështetur edhe në parimet e psikologjisë së edukimit, kryesisht të zhvillimit njohës sipas moshave, me konsideratë të veçantë Zonën e Zhvillimit Proksimal të Vigotskit, e cila është zona midis nivelit aktual të zhvillimit të fëmijës sipas përcaktimit të aftësive për zgjidhjen e pavarur të problemeve dhe nivelit të zhvillimit që fëmija është në gjendje të arrijë, përmes orientimit të rriturve apo në bashkëpunim me bashkëmoshtarët e tij më të aftë. Kjo është një hapësirë dinamike ku mësimit mund të japë rezultate e ndodhet diku midis asaj që nxënësi di dhe asaj

që nxënësi nuk është gati të mësojë. Zona e zhvillimit proksimal është hapësira e mësimit midis së mërzitshmes dhe së pamundurës. Në këtë hapësirë, mbështetja nga mësuesi apo nga një bashkëmoshtar mund të bëjë që mësimit të japë rezultate.



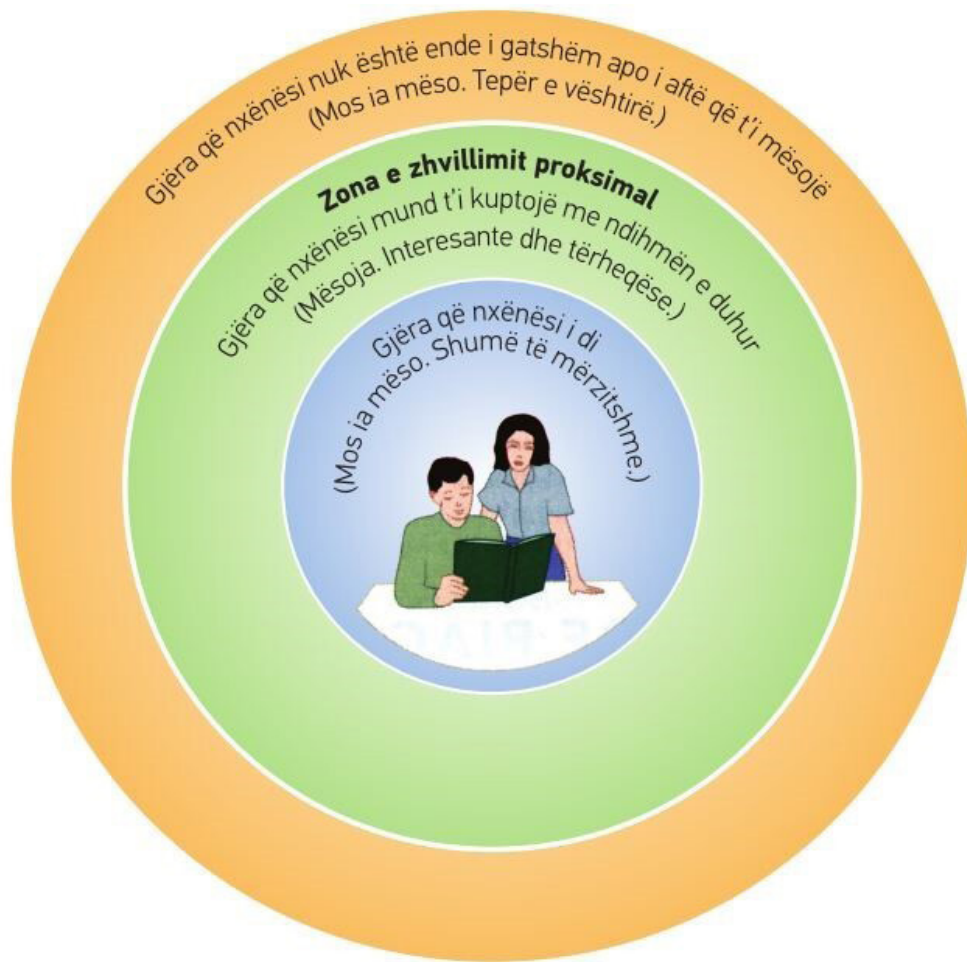

Burimi: Nga Psikologji edukimi, (faqe 47), A. Woolfolk, 2011. Botuar në Tiranë: CDE

Sipas Piazhësë, fëmijët e klasës së parë dhe të dytë bëjnë pjesë në stadin paraoperacional dhe proceset kryesore të të menduarit tek ata bazohen kryesisht në vëzhgim. Në këtë mënyrë, është e mundur të kultivohen elementet dhe shprehjet e para të të menduarit kritik; por edukimi në mënyrë sistematike i tyre, që bëhet më pas shprehi e rëndësishme e të menduarit të nivelit të lartë, fillon në klasën e tretë. Për këtë arsye, mësimet janë të strukturuar në disa hapa të thjeshtë, të cilët me kujdes dhe në mënyrë të përshkallëzuar japin ndihmesën e tyre në ndërtimin dhe krijimin e dijeve, si dhe formimin e shprehive.



**Zgjeroni dhe thelloni dijet**

Për më shumë lexoni në: Woolfolk. A. (2011)

Psikologji edukimi. Tiranë: CDE, faqe 32-36.

## Rezultatet e të nxënit për kompetencat kryesore të shkallës 1

<b>I Kompetenca e komunikimit dhe e të shprehurit – Komunikues efektiv</b>	
1.	Lexon me zë një tekst të palexuar më parë, së paku prej një gjysmë faqeje, që ka të bëjë me një temë që i përshtatet moshës.
2.	Shkruan një tekst të shkurtër (rreth një gjysmë faqeje - rreth 250 fjalë) për një temë të caktuar.
3.	Paraqet të paktën një mendim për një temë të caktuar gjatë diskutimit në grup në kohëzgjatje prej 3-5 minutash.
4.	Ritregon ngjarjen e një teksti të dëgjuar (nga mjetet auditive, audiovizuale apo nga mësuesi/ja), përmbajtja e të cilit nuk përmban më shumë se një faqe tekst të shtypur.
5.	Shpreh mesazhin e dhënë të një teksti të thjeshtë letrar të lexuar, përmes njërës nga format shprehëse, si: të folurit, shkrimi, vizatimi, dramatizimi (luajtja në role), këndimi apo vallëzimi.
6.	Identifikon personazhet kryesore të një tregimi, drame, filmi, kënge apo loje, që është i përshtatshëm për moshën dhe performon rolin e njërit prej personazheve në bashkëveprim me moshatarët.
7.	Përshkruan në forma të ndryshme shprehëse mjedisin natyror dhe të krijuar nga njeriu, me të cilin rrethohet, apo ndonjë ngjarje shoqërore, si dhe e prezanton para të tjerëve.
8.	Shpreh për 3-5 minuta para moshatarëve dhe të tjerëve përjetimet dhe emocionet që e kanë shoqëruar gjatë shikimit të një filmi, drame ose dokumentari (të përshtatshëm për moshën e vet), dëgjimit të një tregimi, shikimit apo performimit të një vallëzimi, dëgjimit apo interpretimit të një kënge apo melodie, në njërën nga format shprehëse.
9.	Emërton në gjuhën e huaj objekte, veprime ose dukuri dhe i përkthen në gjuhën amtare fjalët që i dëgjon nga gjuha e huaj, të dhëna në detyrë.

<b>II. Kompetenca e të menduarit – Mendimtar kreativ</b>	
1.	Gjen veçoritë (në njërin nga aspektet: matematikore, të shkencave të natyrës apo të fushave të tjera) e një objekti, dukurie apo ngjarjeje të dhënë në detyrë, ndan dhe krahason më pas në grup gjetjet e veta.
2.	Sqaron me anë të të folurit procedurën e zgjidhjes së një problemi matematikor (me veprimet themelore matematikore) me të cilin është ballafaquar apo ballafaqohet në një situatë jetësore.
3.	Ndërton trupa të ndryshëm gjeometrikë dhe figura të ndryshme nga kartoni, plastelina, argjila dhe nga materialet e ndryshme ricikluese, duke u mbështetur në imagjinatën e tij.
4.	Krahason objektet, lëndët e ndryshme të paraqitura nga mësuesi/ja, duke i klasifikuar ato sipas formave, madhësive, ngjyrave, përbërjes, vjetërsisë apo sipas ndonjë elementi tjetër, i përshkruan pozitat që i zënë në natyrë apo në shoqëri (në mjedisin që e rrethon) dhe tregon ndërvarësinë midis tyre.
5.	Veçon shenjat e rrezikut të komunikacionit apo të rreziqeve të tjera nga shenjat e tjera informuese të dhëna si detyrë dhe tregon domethënien e njërës prej tyre në njërën nga format shprehëse, duke elaboruar me shembuj që tregojnë se si duhet të sillet në rast rreziku.
6.	Gjen dhe ndan në grup veçoritë e përbashkëta dhe veçoritë dalluese ndërmjet gjallesave, ndërmjet ngjarjeve apo ndërmjet dukurive të njohura për të, shkruan për këto të paktën një gjysmë faqeje të fletores (rreth 250 fjalë) apo i paraqet në njërën nga format shprehëse.
7.	Ndërton tekste, objekte apo animacione sipas imagjinatës në bazë të elementeve apo materialeve të dhëna.
8.	Arsyeton para grupit mënyrën e zgjidhjes së një problemi nga gjuha, matematika, shkencat e natyrës, shoqëria, shëndeti apo nga fusha të tjera në kohëzgjatje prej 3-5 minuta.

<b>III. Kompetenca e të nxënës – Nxënës i suksesshëm</b>	
1.	Përzgjedh materialet/mjetet, si letrën, plastelinën, shkopinjtë, ngjyrat, numëratoren etj., për kryerjen e një detyre të caktuar dhe arsyeton përzgjedhjen që ka bërë.
2.	Ndjek udhëzimet e dhëna në libër apo në material tjetër për të realizuar një veprim/aktivitet/detyrë që kërkohet prej tij/saj.
3.	Parashtron pyetje dhe u përgjigjet pyetjeve për temën/problemin/detyrën e dhënë në njërin nga format e të shprehurit.
4.	Zgjidh në mënyrë të pavarur problemin, detyrën e dhënë dhe prezanton para të tjerëve mënyrat e mundshme të zgjidhjes.
5.	Mbikëqyr në mënyrë të pavarur përparimin e vet në një detyrë/aktivitet, duke përdorur teknika të ndryshme për gjetjen e gabimeve (si shenjim të gabimeve - vështirësive) dhe i korrigjon ato derisa kërkohet zgjidhjen e problemit të dhënë.
6.	Grumbullon dhe klasifikon materialet e performancës së vet për përgatitjen apo pasurimin e dosjes personale.
7.	Identifikon njohuritë e veta që i ka e të cilat e ndihmojnë për të kryer një detyrë apo aktivitetet të caktuara dhe kërkohet këshilla/informacione kur has në vështirësi.

<b>IV. Kompetenca për jetë, për punë dhe për mjedis – Kontribues produktiv</b>	
1.	Përgatit një plan të thjeshtë ditor, me shkrim, me vizatim, me shenja apo me simbole, me dy-tri aktivitete ditore të veta, duke pasur parasysh kohën, vendin, materialet dhe mjetet e nevojshme për kryerjen e tyre.
2.	Kontrollon mjetet/materialet dhe kohën që ka në dispozicion gjatë kryerjes së një detyre/aktiviteti (në klasë/ shkollë apo jashtë saj).
3.	Diskuton me moshatarët për mënyrën e sjelljes së nxënësve në klasë apo për një grup të caktuar njerëzish në raport me të tjerët apo me mjedisin që e rrethon gjatë realizimit të një aktiviteti të caktuar.
4.	Gjen të përbashkëtat dhe ndryshimet ndërmjet ndonjë aktiviteti që bëhet në shkollë me atë në shtëpi, i përshkruan në mënyrë individuale përmes njëres nga format e të shprehurit dhe më pas i diskuton në grup.
5.	Identifikon burimet e nevojshme (materiale, mjetet etj.) dhe i përdor në mënyrë të drejtë për kryerjen e një detyre/aktiviteti në klasë, në shkollë, në mjedisin shtëpiak apo në lagje/komunitet.
6.	Diskuton në grup për hapësirat e pastra, të sigurta dhe anashjell në mjedisin që e rrethon dhe tregon të paktën një mënyrë të veprimit për mbikëqyrje apo për përmirësim të gjendjes.

## V. Kompetenca personale – Individ i shëndoshë

1.	Prezanton para të tjerëve rregullat themelore të higjienës personale (p.sh., fizike, të veshmbathjes, të gjësendeve personale) dhe të higjienës së mjedisit në të cilin jeton dhe vepron.
2.	Merr pjesë në aktivitete fizike (si: rreshtime, grupime, ecje, orientim në hapësirë etj.) dhe në lojëra sportive, bën përpjekje për arritjen e standardeve të përcaktuara, luan fer, si dhe menaxhon emocionet e veta si në rastet e fitores apo të humbjes (pranon humbjen apo feston fitoren me dinjitet).
3.	Bën një listë (me njërën nga format shprehëse, si: shkrim, vizatim etj.) me ushqimet të cilat i konsumon dhe i rendit ato sipas rëndësisë që kanë për shëndetin dhe mirëqenien e vet dhe ndërmerr masa preventive për t'u mbrojtur nga sëmundjet që shkaktohen nga përdorimi i tepruar dhe i papastër i tyre.
4.	Tregon mënyrën e shfrytëzimit dhe të menaxhimit të kohës së lirë në të mirë të shëndetit dhe mirëqenies së vet, ndan përvojat me të tjerët.
5.	Bashkëpunon me të tjerët pavarësisht prejardhjes, aftësive dhe nevojave të veçanta për arritjen e një qëllimi të përbashkët në aktivitet në klasë/shkollë apo jashtë saj.
6.	Tregon mënyrat e zgjidhjes së një konflikti me të cilin është ballafaquar apo të ndonjë konflikti në rrethin e tij, ndan mendimet dhe ndjenjat e veta me anëtarët e grupit.
7.	Përkujdeset për mjedis të shëndoshë në rrethanat në të cilat realizon një aktivitet të caktuar, duke i krijuar vetes kushte të përshtatshme të punës (ajrosje, shfrytëzim të dritës, shfrytëzim maksimal të hapësirës, mbajtje të pastërtisë, mbajtje të rregullt të sendeve që e rrethojnë etj.).

## VI Kompetenca qytetare – Qytetar i përgjegjshëm

1.	Prezanton rolet dhe detyrat e anëtarëve të familjes së vet apo të ndonjë grupi në të cilin është pjesëmarrës (grup loje, aktiviteti), me theks në detyrat e veta dhe i diskuton me bashkëmoshatarë.
2.	Diskuton në grup dhe në bashkëpunim me anëtarët e grupit vendos rregullat e brendshme në grup, në klasë, si rregullat e realizimit të aktivitetit, mirësjelljes, pastërtisë etj.
3.	Arsyeton nevojën e zbatimit të rregullave në lojë, në klasë/shkollë, në rrugë apo në familje dhe paraqet pasojat e moszbatimit të ndonjë rregulle në shembullin e caktuar.
4.	Identifikon vlera shoqërore që kultivohen në klasë, në shkollë apo në familje (si, p.sh., besimin e ndërsjellë, tolerancën, solidaritetin, respektin, mirësjelljen etj.).
5.	Veçon ndonjë organizim në familje, në klasë apo në lagje dhe përshkruan, përmes formave të ndryshme të shprehjes, kontributin individual të anëtarëve për realizimin e përbashkët të tij.
6.	Shpreh mendimin duke kërkuar paraprakisht leje nga grupi, respekton mendimin e secilit anëtar të grupit duke i dëgjuar në mënyrë aktive, vendos duke bashkëpunuar me të gjithë anëtarët për mënyrat që çojnë drejt përfundimit të një aktiviteti të caktuar.
7.	Identifikon personat dhe shërbimet e nevojshme nga të cilat kërkohet ndihma në situata të rrezikut për shëndetin e vet, fizik apo mendor, të shkaktuara nga natyra apo nga njeriu (një ngjarje e dhënë nga mësuesi apo e marrë nga jeta e përditshme), më pas për këtë diskuton në grup.

## Rezultatet e të nxënit të fushës së Arteve: **Shkalla 1**

<b>I. NJOHURITË, TË KUPTUARIT DHE SHKATHËSITË</b>	
<b>1. Krijimtaria dhe performanca artistike</b> Nxënësit, sipas prirjes, dispozitave dhe interesimit individual, zhvillojnë shkathtësi të ndryshme për interpretim artistik në aktivitete artistike muzikore, pamore, vallëzim, aktrim etj. <b>Nxënësi/ja merr pjesë në aktivitete të ndryshme artistike sipas interesimit dhe prirjes individuale:</b>	
1.	Këndon këngë e melodi të thjeshta sipas imitimit.
2.	Ritmizon vargje, ritme (me zë, me duar dhe me vegla muzikore ritmike për fëmijë).
3.	Vizaton, ngjyros, e modelon me laps, me ngjyra, me plastelina, me letër e materiale të tjera në mënyrë të lirshme dhe kreative ose në temë të caktuar.
4.	Imiton, reciton, interpreton role të thjeshta në dramalizim.
5.	Lëviz në mënyrë kreative e në përputhje me melodinë, ritmin, karakterin shprehës të muzikës etj.
6.	Përmes lojës imagjinon e krijon melodi, ritme, shoqërime, lëvizje e vallëzime në mënyrë të lirshme, origjinale dhe krijuese ose në temë të caktuar.
<b>2. Gjuha dhe komunikimi artistik</b>	
Nxënësit njohin dhe përdorin elementet dhe parimet e gjuhës artistike, proceset dhe teknikat themelore të krijimtarisë artistike në muzikë, arte pamore, art dramatik dhe në vallëzim. <b>Nxënësi/ja:</b>	
1.	Përmes përceptimit dhe përjetimit artistik njuh (vëren) elementet kryesore të gjuhës artistike përkatëse, p.sh.: përmes dëgjimit muzikor, vrojtimit të veprave artistike në tekste, katalogë, në ekspozita, në videoprezantime, në internet etj.) dhe në krijimet e veta vëren dhe dallon tingullin, vijat, ngjyrën, ritmin, melodinë, formën, dimensionin, raportin, kontrastin, teksturën etj.).
<b>3. Relacioni art-shoqëri</b>	
Nxënësit kuptojnë zhvillimin dhe ndikimin e artit në shoqëri dhe anasjellas në kontekstin historik, social dhe kulturor. <b>Nxënësi/ja:</b>	
1.	Vëren dhe identifikon lloje të ndryshme të arteve (p.sh. muzikën vokale, instrumentale, portretin, peizazhin etj.).
2.	Vëren dhe identifikon llojet e institucioneve artistike (galeri, teatër, muze, sallë koncertale etj.).
3.	Emërton disa (së paku 4) krijues, interpretë të njohur të gjinive e zhanreve të ndryshme të krijimtarisë artistike globale e kombëtare.

#### 4. Çmuarja dhe vlerësimi estetiko-artistik

Nxënësit aplikojnë gjykim dhe vlerësim kritik të veprave artistike në muzikë, arte pamore, art dramatik dhe vallëzim, duke u bazuar në të kuptuarit e filozofisë së artit dhe parimet estetike.

##### Nxënësi/ja:

1. Shpreh reagimin personal e emocional ndaj përjetimit të veprës artistike me disa fjali të thjeshta gjatë bisedës dhe vrojtimit, me lëvizje, mimikë, me mjete shprehëse të tjera etj.
2. Çmon dhe vlerëson performancën/krijimet artistike vetanake dhe të tjerëve me fjalor shumë të thjeshtë (p.sh. ai/ajo këndoi mirë, pastër, më pëlqejnë ngjyrat që ke përdorur, nuk e ke vizatuar mirë formën e topit etj.).

#### II QËNDRIMET DHE VLERAT që zhvillohen te nxënësi/ja:

- Kërshëria
- Vetëbesimi
- Dëshira për shprehje dhe komunikim në mënyrë të pavarur
- Pjesëmarrja aktive
- Shoqërimi
- Bashkëpunimi
- Respekti për veten dhe për të tjerët

#### III. AFTËSITË DHE SHKATHËSITË që zhvillohen te nxënësi/ja:

- Të vërejturit/të dëgjuarit/aftësitë perceptuese (Aftësia për të vërejtur dhe për të dalluar ritmin dhe harmoninë (tingullore, të ngjyrave, të formave, të strukturave, të karaktereve, të lëvizjeve etj.).
- Aftësitë përjetuese artistike
- Vëmendja dhe memorizimi
- Vullneti dhe motivacioni
- Imagjinata dhe krijimtaria
- Iniciativa dhe interesimi
- Shkathësitë muzikore
- Shkathësitë lëvizore
- Shkathësitë shprehëse figurative
- Komunikimi dhe të shprehurit artistik multidisiplinar
- Shkathësia për punë ekipore
- Të menduarit analitik, kritik dhe krijues

## Planifikimi vjetor i temave mësimore për fushën e kurrikulës: Artet **Klasa 2**

Lëndët e fushës kurrikulare	TEMAT MËSIMORE TË SHPËRNDARA GJATË MUAJVE				Kontributi në rezultatet e të nxënimit për kompetencat kryesore të shkallës 1 (Klasa I)
	PERIUDHA I		PERIUDHA II	PERIUDHA III	
	shtator—tetor	nëntor—dhjetor	janar—shkurt—mars	prill—maj—qershor	
<b>Edukatë muzikore</b>	<p>Këngët</p> <p>Ritmet/Li-gjërimit ritmike</p> <p>Lojërat muzikore</p> <p>Elementet bazike të gjuhës artistike</p>	<p>Këngët</p> <p>Lojërat muzikore</p> <p>Krijimet muzikore</p> <p>Elementet bazike të gjuhës artistike.</p>	<p>Këngët</p> <p>Elementet bazike të gjuhës artistike</p> <p>Llojet e muzikës</p> <p>Instrumentet muzikore</p> <p>Veprat artistike</p> <p>Ngjarjet artistike</p>	<p>Këngët</p> <p>Krijuesit dhe performuesit</p> <p>Veprat artistike- Ngjarjet artistike</p> <p>Vizatim dhe ndërtim të instrumenteve</p> <p>Vlerësim i njohurive</p>	<p>Kompetenca e komunikimit dhe e të shprehurit</p> <p>Komunikues efektiv- I. 3, 5.</p> <p>Kompetenca e të menduarit</p> <p>Mendimtar kreativ dhe kritik II.7</p> <p>Kompetenca e të nxënimit - Nxënës i suksesshëm III.3</p> <p>Kompetenca qytetare - Qytetar i përgjegjshëm VI.6</p>
	<b>9 orë</b>	<b>9 orë</b>	<b>12 orë</b>	<b>11 orë</b>	

# PLANI DYMUJOR: SHTATOR—TETOR

## Lënda mësimore: Edukatë muzikore

**Fusha e kurrikulës:** Artet

**Klasa:** II

**Tema mësimore:**

- Këngët
- Lojërat muzikore
- Krijimet muzikore
- Veprat artistike
- Ngjarjet artistike

### Rezultatet e të nxënësve për kompetencat kryesore të shkallës që synohen të arrihen përmes shtjellimit të temës/temave:

#### Kompetenca e komunikimit dhe e të shprehurit - Komunikues efektiv

- |     |   |
|-----|---|
| I.3 | Paraqet të paktën një mendim për një temë të caktuar gjatë diskutimit në grup në kohëzgjatje prej 3-5 minutash.   |
| I.5 | Shpreh mesazhin e dhënë të një teksti të thjeshtë letrar të lexuar, përmes njërës nga format shprehëse, si: të folurit, shkrimi, vizatimi, dramatizimi (luajtja në role), këndimi apo vallëzimi.  |
| I.6 | Identifikon personazhet kryesore të një tregimi, drame, filmi, kënge apo loje, që është i përshtatshëm për moshën dhe performon rolin e njërit prej personazheve në bashkëveprim me moshatarët.   |
| I.8 | Shpreh për 3-5 minuta para moshatarëve dhe të tjerëve përjetimet dhe emocionet që e kanë shoqëruar gjatë shikimit të një filmi, drame ose dokumentari (të përshtatshëm për moshën e vet), dëgjimit të një tregimi, shikimi apo performimit të një vallëzimi, dëgjimit apo performimit të një kënge apo melodie, në njërën nga format shprehëse. |

#### Kompetenca e të menduarit – Mendimtar kreativ

- |      |  |
|------|--|
| II.7 | Ndërton tekste, objekte apo animacione sipas imagjinatës në bazë të elementeve apo materialeve të dhëna. |
|------|--|

#### Kompetenca e të nxënësve – Nxënës i suksesshëm

- |       |  |
|-------|--|
| III.2 | Ndjek udhëzimet e dhëna në libër apo në material tjetër për të realizuar një veprim/aktivitet/detyrë që kërkohet prej tij/saj. |
| III.3 | Parashtron pyetje dhe u përgjigjet pyetjeve për temën/problemin/detyrën e dhënë në njërën nga format e të shprehurit.          |

#### Kompetenca për jetë, për punë dhe për mjedis – Kontribues produktiv

- |      |  |
|------|--|
| IV.5 | Identifikon burimet e nevojshme (materialet, mjetet etj.) dhe i përdor në mënyrë të drejtë për kryerjen e një detyre/aktiviteti në klasë, në shkollë, në mjedisin shtëpiak apo në lagje/komunitet. |
|------|--|

#### Kompetenca personale – Individ i shëndoshë

- |     |   |
|-----|---|
| V.5 | Bashkëpunon me të tjerët pavarësisht prejardhjes, aftësive dhe nevojave të veçanta për arritjen e një qëllimi të përbashkët në aktivitet në klasë/shkollë apo jashtë saj. |
|-----|---|

#### Kompetenca qytetare – Qytetar i përgjegjshëm

- |      |  |
|------|--|
| VI.6 | Shpreh mendimin duke kërkuar paraprakisht leje nga grupi, respekton mendimin e secilit anëtar të grupit duke i dëgjuar në mënyrë aktive, vendos duke bashkëpunuar me të gjithë anëtarët për mënyrat që çojnë drejt përfundimit të një aktiviteti të caktuar. |
|------|--|



**Rezultatet e të nxënit të fushës kurrikulare të shkallës që synohen të arrihen përmes shtjellimit të temës/temave:**

**1. Krijimtaria dhe performanca artistike: Nxënësi/ja merr pjesë në aktivitete të ndryshme artistike sipas interesimit dhe prirjes individuale**

**1.1** Këndon këngë e melodi te thjeshta sipas imitimit.

**1.2** Ritmizon vargje, ritme (me zë, me duar dhe me vegla muzikore ritmike për fëmijë).

**1.5** Lëviz në mënyrë kreative e në përputhje me melodinë, ritmin, karakterin shprehës të muzikës etj.

**3. Relacioni art-shoqëri: Nxënësit kuptojnë zhvillimin dhe ndikimin e artit në shoqëri dhe anasjellas në kontekstin historik, social dhe kulturor:**

**3.1** Vëren dhe identifikon lloje të ndryshme të arteve (p.sh. muzikën vokale, instrumentale, portretin, peizazhin etj.).

Temat mësimore	Rezultatet e të nxënët për temat mësimore	Njësitë mësimore	Koha mësimore (orë mësimore)	Metodologjia e mësimdhënies	Metodologjia e vlerësimit	Ndërlidhja me lëndët e tjera mësimore, me çështjet ndërku-rrikulare dhe situatat jetësore	Burimet
<b>Këngët</b>	- Këndon këngë e melodi të thjeshta (në grup) sipas imitimit, individualisht dhe në grup, së paku 5 e më së shumti 10 këngë gjatë vitit shkollor. Këngët trajtojnë tema të ndryshme të përshtatshme për moshën e tij/saj (për natyrën, shkollën, familjen, dëshirat, lodrat, stinët, festat etj.).	1. Këngë: "Xinga, xinga" 2. Çelësi sol 3. Rretho 4. Këngë: "Trokiti vjeshta" 5. Identifiko instrumentet (mjetet me të cilat krijojmë muzikë) 6. Të dëgjojmë: Sergei Prokofiev - "Peter and the Wolf" (Pjetri dhe Ujku) 7. Këngë: "Gjumi" 8. "Ninulla" 9. Baleti dhe muzika	9	Loja kreative; Mësimdhënia dhe nxënia e diferencuar Qasja konstruktive e të nxënët me nxënësin në qendër	Teknikat e vlerësimit formativ; Listë kontrolli; Portfolio Vlerësim i njohurive i strukturuar me gojë;	- Gjuhë shqipe; - Matematikë; - Edukatë figurative; - Njeriu dhe natyra; - Shoqëria dhe mjedisi; - Shkathësi për jetë; - Edukatë fizike, sportet dhe shëndeti.  - <b>Çështjet ndërkurrikulare:</b>  - Të drejtat e fëmijëve; - Çështjet e barazisë gjinore	Edukatë muzikore 2 Mjete auditive; dëgjimore: telefoni, kasetofoni etj.  Mjete vizuale videoprojektori, kompjuteri, CD-të etj.
<b>Ritmet/Ligjërimet ritmike</b>	- Ritmizon vargje e ritme të këngëve, ligjërimet ritmike (me zë, me duar dhe me vegla muzikore ritmike për fëmijë).						
<b>Lojërat muzikore</b>	- Improvizon në ritme të ndryshme me zë dhe instrumente ritmike, individualisht dhe në grup. - Krijon ritme e melodi të reja të shkurtra (me zë ose me instrumente muzikore).						
<b>Elementet bazike të gjuhës artistike</b>	- Luan lojëra të thjeshta muzikore të shoqëruara me lëvizje trupore, e me vegla muzikore për fëmijë dhe që trajtojnë tema të ndryshme por edhe elemente didaktike të gjuhës artistike muzikore (ritmi, melodia, vetitë e tingullit muzikor etj.). - Realizon plotësimet muzikore (përfundimin e një melodie, pyetjet dhe përgjigjet muzikore etj.).						

# PLANI DYMUJOR: NËNTOR—DHJETOR

## Lënda mësimore: Edukatë muzikore

**Fusha e kurrikulës:** Artet

**Klasa:** II

**Tema mësimore:**

- Këngët, lojërat muzikore,
- Krijimet muzikore,
- Elementet bazike të gjuhës artistike

### Rezultatet e të nxënit për kompetencat kryesore të shkallës që synohen të arrihen përmes shtjellimit të temës/temave:

#### Kompetenca e komunikimit dhe e të shprehurit – Komunikues efektiv

I.3	Paraqet të paktën një mendim për një temë të caktuar gjatë diskutimit në grup në kohëzgjatje prej 3-5 minutash.
I.5	Shpreh mesazhin e dhënë të një teksti të thjeshtë letrar të lexuar, përmes njërës nga format shprehëse, si: të folurit, shkrimi, vizatimi, dramatizimi (luajtja në role), këndimi apo vallëzimi.
I.6	Identifikon personazhet kryesore të një tregimi, drame, filmi, kënge apo loje, që është i përshtatshëm për moshën dhe performon rolin e njërit prej personazheve në bashkëveprim me moshatarët.
I.8	Shpreh për 3-5 minuta para moshatarëve dhe të tjerëve përjetimet dhe emocionet që e kanë shoqëruar gjatë shikimit të një filmi, drame ose dokumentari (të përshtatshëm për moshën e vet), dëgjimit të një tregimi, shikimit apo performimit të një vallëzimi, dëgjimit apo performimit të një kënge apo melodie, në njërin nga format shprehëse.

#### Kompetenca e të menduarit – Mendimtar kreativ

II.7	Ndërton tekste, objekte apo animacione sipas imagjinatës në bazë të elementeve apo materialeve të dhëna.
------	--

#### Kompetenca e të nxënit – Nxënës i suksesshëm

III.2	Ndjek udhëzimet e dhëna në libër apo në material tjetër për të realizuar një veprim/aktivitet/detyrë që kërkohet prej tij/saj
III.3	Parashtron pyetje dhe u përgjigjet pyetjeve për temën/problemin/detyrën e dhënë në njërin nga format e të shprehurit.

#### Kompetenca për jetë, për punë dhe për mjedis – Kontribues produktiv

IV.5	Identifikon burimet e nevojshme (materialet, mjetet etj.) dhe i përdor në mënyrë të drejtë për kryerjen e një detyre/aktiviteti në klasë, në shkollë, në mjedisin shtëpiak apo në lagje/komunitet.
------	--

#### Kompetenca personale – Individ i shëndoshë

V.5	Bashkëpunon me të tjerët pavarësisht prejardhjes, aftësive dhe nevojave të veçanta për arritjen e një qëllimi të përbashkët në aktivitet në klasë/shkollë apo jashtë saj.
-----	---

#### Kompetenca qytetare – Qytetar i përgjegjshëm

VI.6	Shpreh mendimin duke kërkuar paraprakisht leje nga grupi, respekton mendimin e secilit anëtar të grupit duke i dëgjuar në mënyrë aktive, vendos duke bashkëpunuar me të gjithë anëtarët për mënyrat që çojnë drejt përfundimit të një aktiviteti të caktuar.
------	--

**Rezultatet e të nxënit të fushës kurrikulare të shkallës që synohen të arrihen përmes shtjellimit të temës/temave:**

**1. Krijimtaria dhe performanca artistike**

**Nxënësi/ja merr pjesë në aktivitete të ndryshme artistike sipas interesimit dhe prirjes individuale**

<b>1.1</b>	Këndon këngë e melodi të thjeshta sipas imitimit.
<b>1.2</b>	Ritmizon vargje, ritme (me zë, me duar dhe me vegla muzikore ritmike për fëmijë).
<b>1.5</b>	Lëviz në mënyrë kreative e në përputhje me melodinë, ritmin, karakterin shprehës të muzikës etj.

**3. Relacioni art-shoqëri: Nxënësit kuptojnë zhvillimin dhe ndikimin e artit në shoqëri dhe anasjellas në kontekstin historik, social dhe kulturor:**

<b>3.1</b>	Vëren dhe identifikon lloje të ndryshme të arteve (p.sh. muzikën vokale, instrumentale, portretin, peizazhin etj.).
------------	---

Temat mësimore	Rezultatet e të nxënimit për temat mësimore	Njësitë mësimore	Koha mësimore (orë mësimore)	Metodologjia e vlerësimit	Metodologjia e mësimdhënies	Ndërlidhja me lëndët e tjera mësimore, me çështjet ndërkurrikulare dhe situatat jetësore	Burimet
<b>Këngët</b>	- Këndon këngë e melodi të thjeshta (në grup) sipas imitimit, individualisht dhe në grup, së paku 5 e më së shumti 10 këngë gjatë vitit shkollor. Këngët trajtojnë tema të ndryshme të përshtatshme për moshën e tij/saj (për natyrën, shkollën, familjen, dëshirat, lodrat, stinët, festat etj.).	10. Të lexojmë me zë 11. Këngë: "Kam një mace, kam një qen" 12. Lojë muzikore me rrokje 13. Tingulli i gjatë dhe tingulli i shkurtër 14. Tingulli i lartë dhe tingulli i ulët 15. Këngë: "Shoku im" 16. Këngë: "Jam i pastër" 17. Higjiena 18. Festat po afrohen - Pema e Vitit të Ri	9	Loja kreative Mësimdhënia dhe nxënia e diferencuar Qasja konstruktive e të nxënimit me nxënësin në qendër	Teknikat e vlerësimit formativ Listë kontrolli Portfolio Vlerësim i njohurive i strukturuar me gojë	- Gjuhë shqipe - Matematikë - Edukatë figurative - Njeriu dhe natyra; - Shoqëria dhe mjedisi - Shkathësi për jetë - Edukatë fizike, sportet dhe shëndeti. - <b>Çështjet ndërkurrikulare:</b> - Të drejtat e fëmijëve - Çështjet e barazisë gjinore	Edukatë muzikore 2 Mjete auditive dëgjimore: telefoni, kasetofoni etj. Mjete audio-vizuale videoprojektori, kompjuteri, CD-të etj.
<b>Lojërat muzikore</b>	- Luan lojëra të thjeshta muzikore të shoqëruara me lëvizje trupore, e me vegla muzikore për fëmijë dhe që trajtojnë tema të ndryshme por edhe elemente didaktike të gjuhës artistike muzikore (ritmi, melodia, vetitë e tingullit muzikor etj.),						
<b>Krijimet muzikore</b>	- Realizon plotësimet muzikore (përfundimin e një melodie, pyetjet dhe përgjigjet muzikore etj.). - Shoqëron në mënyrë kreative, me zë ose në instrumente, këndimin, ligjërimin dhe lojën.						
<b>Elementet bazike të gjuhës artistike</b>	- Realizon plotësimet muzikore (përfundimin e një melodie, pyetjet dhe përgjigjet muzikore etj.).						

# PLANI TREMUJOR: JANAR—SHKURT—MARS

## Lënda mësimore: Edukatë muzikore

**Fusha e kurrikulës:** Artet

**Klasa:** II

**Tema mësimore:**

- Këngët
- Elementet bazike të gjuhës artistike
- Llojet e muzikës
- Instrumentet muzikore

### Rezultatet e të nxënit për kompetencat kryesore të shkallës që synohen të arrihen përmes shtjellimit të temës/temave:

#### Kompetenca e komunikimit dhe e të shprehurit – Komunikues efektiv

I.3	Paraqet të paktën një mendim për një temë të caktuar gjatë diskutimit në grup në kohëzgjatje prej 3-5 minutash.
I.5	Shpreh mesazhin e dhënë të një teksti të thjeshtë letrar të lexuar, përmes njërës nga format shprehëse, si: të folurit, shkrimi, vizatimi, dramatizimi (luajtja në role), këndimi apo vallëzimi.
I.6	Identifikon personazhet kryesore të një tregimi, drame, filmi, kënge apo loje, që është i përshtatshëm për moshën dhe performon rolin e njërit prej personazheve në bashkëveprim me moshatarët.
I.8	Shpreh për 3-5 minuta para moshatarëve dhe të tjerëve përjetimet dhe emocionet që e kanë shoqëruar gjatë shikimit të një filmi, drame ose dokumentari (të përshtatshëm për moshën e vet), dëgjimit të një tregimi, shikimit apo performimit të një vallëzimi, dëgjimit apo performimit të një kënge apo melodie, në njërin nga format shprehëse.

#### Kompetenca e të menduarit – Mendimtar kreativ

II.7	Ndërton tekste, objekte apo animacione sipas imagjinatës në bazë të elementeve apo materialeve të dhëna.
------	--

#### Kompetenca e të nxënit – Nxënës i suksesshëm

III.2	Ndjek udhëzimet e dhëna në libër apo në material tjetër për të realizuar një veprim/aktivitet/detyrë që kërkohet prej tij/saj.
III.3	Parashtron pyetje dhe u përgjigjet pyetjeve për temën/problemin/detyrën e dhënë në njërin nga format e të shprehurit.

#### Kompetenca për jetë, për punë dhe për mjedis – Kontribues produktiv

IV.5	Identifikon burimet e nevojshme (materialet, mjetet etj.) dhe i përdor në mënyrë të drejtë për kryerjen e një detyre/aktiviteti në klasë, në shkollë, në mjedisin shtëpiak apo në lagje/komunitet.
------	--

#### Kompetenca personale – Individ i shëndoshë

V.5	Bashkëpunon me të tjerët pavarësisht prejardhjes, aftësive dhe nevojave të veçanta për arritjen e një qëllimi të përbashkët në aktivitet në klasë/shkollë apo jashtë saj.
-----	---

#### Kompetenca qytetare – Qytetar i përgjegjshëm

VI.6	Shpreh mendimin duke kërkuar paraprakisht leje nga grupi, respekton mendimin e secilit anëtar të grupit duke i dëgjuar në mënyrë aktive, vendos duke bashkëpunuar me të gjithë anëtarët për mënyrat që çojnë drejt përfundimit të një aktiviteti të caktuar.
------	--

**Rezultatet e të nxënit të fushës kurrikulare të shkallës që synohen të arrihen përmes shtjellimit të temës/temave:**

**1. Krijimtaria dhe performanca artistike  
Nxënësi/ja merr pjesë në aktivitete të ndryshme artistike sipas interesimit dhe prirjes individuale**

- |            |  |
|------------|--|
| <b>1.1</b> | Këndon këngë e melodi të thjeshta sipas imitimit.  |
| <b>1.2</b> | Ritmizon vargje, ritme (me zë, me duar dhe me vegla muzikore ritmike për fëmijë).                |
| <b>1.5</b> | Lëviz në mënyrë kreative e në përputhje me melodinë, ritmin, karakterin shprehës të muzikës etj. |

**3. Relacioni art-shoqëri: Nxënësit kuptojnë zhvillimin dhe ndikimin e artit në shoqëri dhe anasjellas në kontekstin historik, social dhe kulturor:**

- |            |   |
|------------|---|
| <b>3.1</b> | Vëren dhe identifikon lloje të ndryshme të arteve (p.sh. muzikën vokale, instrumentale, portretin, peizazhin etj.). |
|------------|---|

Temat mësimore	Rezultatet e të nxënimit për temat mësimore	Njësitë mësimore	Koha mësimore (orë mësimore)	Metodologjia e vlerësimit	Metodologjia e vlerësimit	Ndërlidhja me lëndët e tjera mësimore, me çështjet ndërkulturale: dhe situatat jetësore	Burimet
<b>Këngët</b> <b>Elementet bazike të gjuhës artistike</b> <b>Llojet e muzikës</b> <b>Instrumente muzikore</b> <b>Veprat artistike - Ngjarjet artistike</b>	<ul style="list-style-type: none"> <li>- Këndon këngë e melodi të thjeshta (në grup) sipas imitimit, individualisht dhe në grup, së paku 5 e më së shumti 10 këngë gjatë vitit shkollor. Këngët trajtojnë tema të ndryshme të përshtatshme për moshën e tij/saj (për natyrën, shkollën, familjen, dëshirat, lodrat, stinët, festat etj.).</li> <li>- Realizon plotësimet muzikore (përfundimin e një melodie, pyetje dhe përgjigjet muzikore etj.).</li> <li>- Dallon llojet e ndryshme të muzikës në shoqëri përmes dëgjimit muzikor (p.sh. muzikë për vallëzim, muzikë për film vizatimor, muzikë për fëmijë, muzikë për raste të ndryshme, muzikë festive etj.).</li> <li>- Identifikon muzikën e pëlqyer dhe shpjegon arsyet.</li> <li>- Dallon ngjyrën tingullore të instrumenteve kryesore (popullore dhe klasike) përmes dëgjimit të veprave muzikore të përshtatshme për moshën e tyre.</li> <li>- Dallon instrumentet në pamje krahas lodrave.</li> <li>- Dallon instrumentet për nga materiali ndërtues, burimi tingullore (instrumentet e drurit, të tunxhit, frymore, me harqe etj.).</li> <li>- Zhvillon fantazi për të shprehur emocionet e veta, të cilat i shpreh përmes këndimit, vallëzimit imitimit.</li> <li>- Zhvillon muzikalitetin dhe zhvillimin e ndjenjës për ritëm.</li> <li>- Emërton ndonjë institucion të rëndësishëm muzikor në vend ose jashtë vendit.</li> </ul>	<p>19. T'i rikujtojmë llojet e institucioneve artistike</p> <p>20. Të njihemi me instrumentet muzikore</p> <p>21. Të mësojmë tempin</p> <p>22. Të dëgjojmë: "Fluturimi i brumbullit" dhe "Breshka"</p> <p>23. Të luajmë me emra</p> <p>24. Bota e tingujve</p> <p>25. Instrumentet dhe muzika jonë popullore</p> <p>26. Këngë: "Atdheu"</p> <p>27. Të luajmë me ndihmën e rrokjeve dhe rratheve - Mor bubrrec</p> <p>28. Dirigjenti</p> <p>29. Dinamika: "Ftohtë - nxehtë" dhe "Lehtë - fort"</p> <p>30. Këngë: Nënësime - Dhuratë për nënën</p>	12	<p>Loja kreative</p> <p>Mësimdhënia dhe nxënia e diferencuar</p> <p>Qasja konstruktive e të nxënimit me nxënësin në qendër</p>	<p>Teknikat e vlerësimit formativ</p> <p>Listë kontrolli</p> <p>Portfolio</p> <p>Vlerësim i njohurive i strukturuar me gojë</p>	<ul style="list-style-type: none"> <li>- Gjuhë shqipe;</li> <li>- Matematikë</li> <li>- Edukatë figurative</li> <li>- Njeriu dhe natyra</li> <li>- Shoqëria dhe mjedisi</li> <li>- Shkathësi për jetë</li> <li>- Edukatë fizike,</li> <li>- sportet dhe shëndeti</li> <li>- Çështjet ndërkulturale:</li> <li>- Të drejtat e femijëve</li> <li>- Çështjet e barazisë gjinore</li> </ul>	<p>Edukatë muzikore 2</p> <p>Mjete auditive dëgjimore: telefoni, kasetofoni etj.</p> <p>Mjete audio-vizuale videoprojektor, kompjuteri, CD-të etj.</p>



# PLANI TREMUJOR: PRILL—MAJ—QERSHOR

## Lënda mësimore: Edukatë muzikore

**Fusha e kurrikulës:** Artet

**Klasa:** I

**Tema mësimore:**

- Këngët
- Krijuesit dhe performuesit
- Veprat artistike
- Ngjarjet artistike
- Vizatim dhe ndërtim të instrumenteve

### Rezultatet e të nxënit për kompetencat kryesore të shkallës që synohen të arrihen përmes shtjellimit të temës/temave:

#### Kompetenca e komunikimit dhe e të shprehurit – Komunikues efektiv

I.3	Paraqet të paktën një mendim për një temë të caktuar gjatë diskutimit në grup në kohëzgjatje prej 3-5 minutash.
I.5	Shpreh mesazhin e dhënë të një teksti të thjeshtë letrar të lexuar, përmes njëres nga format shprehëse, si: të folurit, shkrimi, vizatimi, dramatizimi (luajtja në role), këndimi apo vallëzimi.
I.6	Identifikon personazhet kryesore të një tregimi, drame, filmi, kënge apo loje, që është i përshtatshëm për moshën dhe performon rolin e njërit prej personazheve në bashkëveprim me moshatarët.
I.8	Shpreh për 3-5 minuta para moshatarëve dhe të tjerëve përjetimet dhe emocionet që e kanë shoqëruar gjatë shikimit të një filmi, drame ose dokumentari (të përshtatshëm për moshën e vet), dëgjimit të një tregimi, shikimit apo performimit të një vallëzimi, dëgjimit apo performimit të një kënge apo melodie, në njërin nga format shprehëse.

#### Kompetenca e të menduarit – Mendimtar kreativ

II.7	Ndërton tekste, objekte apo animacione sipas imagjinatës në bazë të elementeve apo materialeve të dhëna.
------	--

#### Kompetenca e të nxënit – Nxënës i suksesshëm

III.2	Ndjek udhëzimet e dhëna në libër apo në material tjetër për të realizuar një veprim/aktivitet/detyrë që kërkohet prej tij/saj
III.3	Parashtron pyetje dhe u përgjigjet pyetjeve për temën/problemin/detyrën e dhënë në njërin nga format e të shprehurit.

#### Kompetenca për jetë, për punë dhe për mjedis – Kontribues produktiv

IV.5	Identifikon burimet e nevojshme (materialet, mjetet etj.) dhe i përdor në mënyrë të drejtë për kryerjen e një detyre/aktiviteti në klasë, në shkollë, në mjedisin shtëpiak apo në lagje/komunitet.
------	--

#### Kompetenca personale – Individ i shëndosh

V.5	Bashkëpunon me të tjerët pavarësisht prejardhjes, aftësive dhe nevojave të veçanta për arritjen e një qëllimi të përbashkët në aktivitet në klasë/shkollë apo jashtë saj.
-----	---

## Kompetenca qytetare – Qytetar i përgjegjshëm

<b>VI.6</b>	Shpreh mendimin duke kërkuar paraprakisht leje nga grupi, respekton mendimin e secilit anëtar të grupit duke i dëgjuar në mënyrë aktive, vendos duke bashkëpunuar me të gjithë anëtarët për mënyrat që çojnë drejt përfundimit të një aktiviteti të caktuar.
-------------	--

## Rezultatet e të nxënësve të fushës kurrikulare të shkallës që synohen të arrihen përmes shtjellimit të temës/temave:

### **1. Krijimtaria dhe performanca artistike Nxënësi/ja merr pjesë në aktivitete të ndryshme artistike sipas interesimit dhe prirjes individuale**

<b>1.1</b>	Këndon këngë e melodi të thjeshta sipas imitimit.
<b>1.2</b>	Ritmizon vargje, ritme (me zë, me duar dhe me vegla muzikore ritmike për fëmijë).
<b>1.5</b>	Lëviz në mënyrë kreative e në përputhje me melodinë, ritmin, karakterin shprehës të muzikës etj.

### **3. Relacioni art-shoqëri: Nxënësit kuptojnë zhvillimin dhe ndikimin e artit në shoqëri dhe anasjellas në kontekstin historik, social dhe kulturor:**

<b>3.1</b>	Vëren dhe identifikon lloje të ndryshme të arteve (p.sh. muzikën vokale, instrumentale, portretin, peizazhin etj.).
------------	---

Temat mësimore	Rezultatet e të nxënimit për tema mësimore	Njësitë mësimore	Koha mësimore (orë mësimore)	Metodologjia e vlerësimit	Metodologjia e mësimdhënies	Ndërlidhja me lëndët e tjera mësimore, me çështjet ndërkurrikulare dhe situatat jetësore	Burimet
<b>Këngët</b>	- Këndon këngë e melodi të thjeshta (në grup) sipas imitimit, individualisht dhe në grup, së paku 5 e më së shumti 10 këngë gjatë vitit shkollor. Këngët trajtojnë tema të ndryshme të përshtatshme për moshën e tyre (për natyrën, shkollën, familjen, dëshirat, lodrat, stinët, festat etj.).	31. Këngë: "Pranvera" 32. Të dëgjojmë: "Elephant" nga Camille Saint-Saëns - Imito tingujt 33. Instrumentet tona 34. Kompozitorët e vegjël 35. Kompozitorët e vegjël - Të krijojmë muzikë së bashku 36. Ngjyros 37. Gjuha e kafshëve 38. Të ndërtojmë instrumente së bashku 39. Përmbledhja e punës 40. Vlerësim i njohurive	11	Loja kreative; Mësimdhënja dhe nxënja e diferencuar Qasja konstruktive e të nxënimit me një-nësin në qendër	Teknikat e vlerësimit formativ Listë kontrolli Portfolio Vlerësim i njohurive	- Gjuhë shqipe - Matematikë - Edukatë figurative - Njeriu dhe natyra - Shoqëria dhe mjedisi - Shkathësi për jetë - Edukatë fizike, sportet dhe shëndeti - <b>Çështjet ndërkurrikulare:</b> - Të drejtat e fëmijëve - Çështjet e barazisë gjimnore	Edukatë muzikore 2 <b>Mjete auditive dëgjimore:</b> telefoni, kasetofoni etj. Mjete audio-vizuale videoprojektor, kompjuteri, CD-të etj.
<b>Krijuesit dhe performuesit</b>	- Njih krijuesit, performuesit e veprave muzikore artistike nga literatura botërore e periudhave të ndryshme. - Njih vepra dhe krijues të muzikës artistike kom-bëtare.						
<b>Veprat artistike-Ngjarjet artistike -</b>	- Zhvillon fantazi për të shprehur emocionet e tij/saj, të cilat i shpreh përmes këndimit, vallëzimit imitimit. - Zhvillon muzikalitetin dhe zhvillimin e ndjenjës për ritëm.						
<b>Vizatim dhe ndërtim të instrumenteve</b>	- Emërton ndonjë institucion të rëndësishëm muzikor në vend ose jashtë vendit. - Krijon instrumente muzikore ritmike me materiale ricikluese dhe organike (marrakas me oriz, misër, dajre të vogla etj.).						

## Mësimi 1

### ASPEKTE TË PËRGJITHSHME TË PLANIT TË ORËS MËSIMORE

**Fusha kurrikulare:** Artet

**Lënda:** Edukatë muzikore

**Shkalla e kurrikulës:** 1      **Klasa:** II

**Tema:** Këngët

#### Rezultatet e të nxënit të temës:

Këndon këngë e melodi të thjeshta sipas imitimit, individualisht dhe në grup.

**Kontributi në rezultatet për kompetencat kryesore të shkollës:** I.3; I.7;

**Kontributi në rezultatet e fushës së kurrikulës:** 1.1; 1.3; 1.5.

### ASPEKTE SPECIFIKE TË PLANIT TË ORËS MËSIMORE

**Njësia mësimore:** Këngë “Xinga, xinga”

#### Rezultatet e të nxënit të orës mësimore:

- Rikujton disa këngë të mësuara në klasën e parë;
- Këndon këngën me emocione dhe e shoqëron me lëvizje trupore;
- Paraqet përmes vizatimit pushimet e verës.

**Kriteret e suksesit:** Përcaktohen me nxënësit në klasë.

**Burimet, mjetet e konkretizimit dhe/apo materialet mësimore:** instrument muzikor, CD player, laptop, videoprojektor, letër, ngjyra.

**Lidhja me lëndët e tjera mësimore dhe apo me çështjet ndërkurrikulare dhe situatat jetësore:** Gjuhë amtare (shqipë), Edukatë figurative, Edukatë fizike, sportet dhe shëndeti.

### METODOLOGJIA DHE VEPRIMTARIA ME NXËNËS



**Hapi 1:** Në fillim të orës mësimore nxënësve u kërkohet të kujtojnë disa nga këngët që kanë mësuar në klasën e parë. Nxënësit e marrin fjalën në mënyrë vullnetare, duke cekur titullin e këngës që u kujtohet dhe pastaj e gjithë klasa këndon.

(<https://www.youtube.com/watch?v=gghDRJVxFxU>)

**Hapi 2:** Zhvillohet bashkëbisedim rreth pushimeve të verës me pyetjet: Si i keni kaluar pushimet e verës? Ku keni qenë? Me kë keni qenë? A keni bërë shokë apo shoqe? Cili ka qenë momenti apo gjëja më e bukur që keni përjetuar? etj.

Vazhdohet me bashkëbisedim: A ju ka marrë malli për shkollën, shokët dhe shoqet e klasës, mësuesit? Nëse thonë po: Pse ju ka marrë malli? Çfarë ju ka munguar në këtë kohë? etj.

## Xinga, xinga

Muzika: S. Gjinali  
Teksti: H. Bogaj





**Hapi 3:** Ftohen që së bashku ta lexojnë tekstin e këngës “Xinga, xinga”. Pas disa përsëritjesh fillohet me mësimin e melodisë së këngës. Mundësisht të jetë e përcjellë me një instrument muzikor.

**Hapi 4:** Shpërndahet nga një fletë e bardhë, udhëzohen t’i marrin ngjyrat. U kërkohet t’i vizatojnë pushimet e verës dhe të paraqesin sa më shumë elemente nga pushimi. Po ashtu, në fund të fletës të shkruajnë tri fjali: Ku kanë qenë, me kë dhe si kanë kaluar?

Pasi të jenë gati, ftohen të tregojnë se çfarë kanë paraqitur përmes vizatimit dhe t’i lexojnë fjalitë e shkruara.



### Vlerësimi i nxënësve:

Vlerësohen për rikujtimin e disa këngëve të mësuara më parë, për këndimin e këngës me intonacion dhe për shoqërimin me lëvizje trupore, për paraqitjen e pushimeve të verës përmes vizatimit.

Detyrë:

---



---

*Reflektim për rrjedhën e orës mësimore:*

---



---

## Mësimi 2

### ASPEKTE TË PËRGJITHSHME TË PLANIT TË ORËS MËSIMORE

**Fusha kurrikulare:** Artet

**Lënda:** Edukatë muzikore

**Shkalla e kurrikulës:** 1 **Klasa:** II

**Tema:** Elementet bazike të gjuhës artistike

#### Rezultatet e të nxënimit të temës:

Realizon plotësimet muzikore (përfundimin e një melodie, pyetje-përgjigje muzikore etj.).

**Kontributi në rezultatet për kompetencat kryesore të shkallës:** I.3; III.1.

**Kontributi në rezultatet e fushës së kurrikulës:** 1.3 1.6.

### ASPEKTE SPECIFIKE TË PLANIT TË ORËS MËSIMORE

**Njësia mësimore:** Çelësi sol

#### Rezultatet e të nxënimit të orës mësimore:

- Shpreh interesim për mësim dhe përcjell me vëmendje;
- Punon me saktësi dhe përkushtim detyrën e kërkuar;
- Shkruan çelësin sol.

**Kriteret e suksesit:** Përcaktohen me nxënësit në klasë.

**Burimet, mjetet e konkretizimit dhe materialet mësimore:** instrument muzikor, videoprojektor, laptop, fletë, libër, pambuk, plastelinë, fasule etj.

**Lidhja me lëndët e tjera mësimore dhe/apo me çështjet ndërkurrikulare dhe situatat jetësore:** Gjuhë amtare (shqipe), Matematikë, Edukatë figurative.

### METODOLOGJIA DHE VEPRIMTARIA ME NXËNËS



**Hapi 1:** Ftohen nxënësit të ngrihen në këmbë. Nga vendi këndojnë këngën e mësuar në orën paraprake, “Xinga, xinga”. Pastaj, në mënyrë vullnetare, u jepet mundësia për të kënduar edhe individualisht. Në tabelë vizatohet pentagrami. U kërkohet nxënësve t’i rikujtojnë njohuritë për pentagramin me pyetjet: Çfarë është kjo që shihni të vizatuar? Sa vija dhe fusha ka? etj.

**Hapi 2:** U kërkohet vëmendje. Vizatohet në pentagram çelësi sol, pastaj u tregohet se çfarë është. Ftohen nxënësit ta imitojnë me dorë lëvizjen e dorës duke bërë çelësin sol. Lëshohet një video me videoprojektor dhe shfaqet një mënyrë e lehtë e të ndërtuarit të këtij çelësi.  
<https://www.youtube.com/watch?v=vxIpAZySxYs>

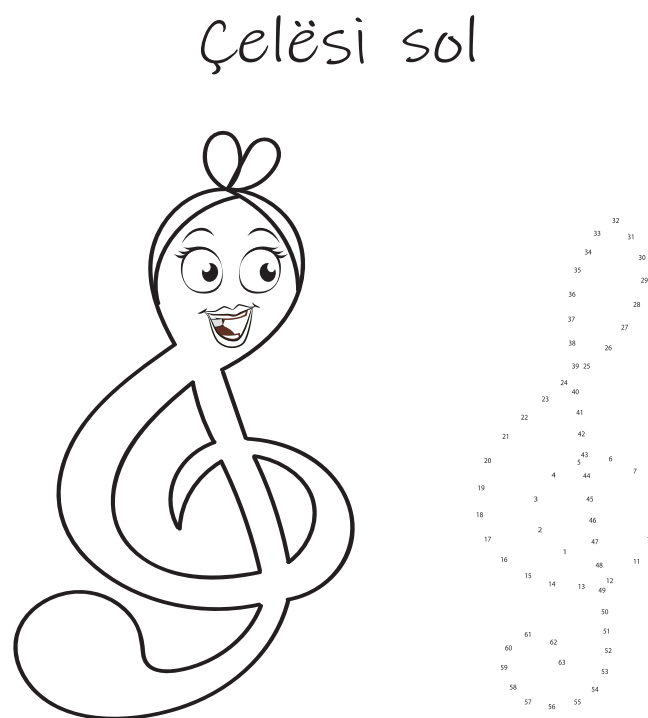

10

Ngjyros dhe plotëso.

# Ta ndërtojmë çelësin sol

1. Fillo nga linja e dytë, ashtu siç është forma e kërmillit në ilustrim.



2. Vazhdo ta vizatosh si të ishte një krah.

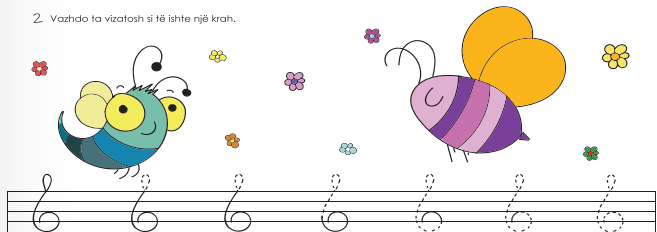

3. Linja zbrat poshtë, deri te këmbët e Maestros.

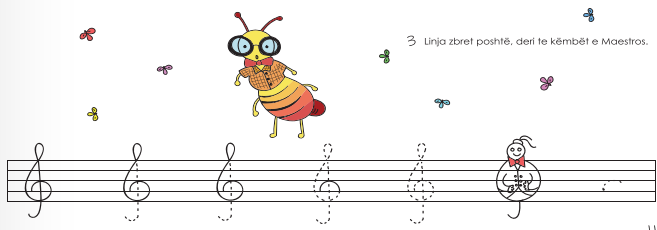

**Hapi 3:** Nxënësve u shpërndahet nga një fletë në të cilën është i vizatuar çelësi sol. U kërkohej ta mbushin hapësirën me materiale ricikluese sipas dëshirës, si: pjesë nga mprehja e lapsit, pambukë, pe me ngjyra, fasule ose fara të çfarëdo lloji, plastelinë etj.

**Hapi 4:** Në tabelë vizatohen disa nga këta çelësa me vija të ndërprera. Ftohen nxënësit të dalin dhe t'i formojnë duke ndjekur vijat. Në këtë mënyrë e fiksojnë lëvizjen e dorës për ta bërë çelësin.



Udhëzohen nxënësit që në shembullin e dhënë në libër, të plotësojnë çelësin sol të nisur me vija të ndërprera, pjesë-pjesë, deri në ndërtimin e plotë. Kështu bëhet ndërtimi i tij.



## Vlerësimi i nxënësve:

Vlerësohet interesimi dhe vëmendja në mësim, saktësia dhe përkushtimi në punë dhe shkrimi i çelësit sol.

Detyrë:

Reflektim për rrjedhën e orës mësimore:

**ASPEKTE TË PËRGJITHSHME TË PLANIT TË ORËS MËSIMORE**

**Fusha kurrikulare:** Artet  
**Lënda:** Edukatë muzikore  
**Shkalla e kurrikulës:** 1      **Klasa:** II  
**Tema:** Elementet bazike të gjuhës artistike

**Rezultatet e të nxënit të temës:**  
 Realizon plotësimet muzikore (përfundimin e një melodie, pyetje-përgjigje muzikore etj.).

**Kontributi në rezultatet për kompetencat kryesore të shkallës:** I.3; III.1.

**Kontributi në rezultatet e fushës së kurrikulës:** 1.3 1.5.

**ASPEKTE SPECIFIKE TË PLANIT TË ORËS MËSIMORE**

**Njëësia mësimore:** “Rretho”

**Rezultatet e të nxënit të orës mësimore:**

- Identifikon notat muzikore.
- Dallon notën tetëshe nga ajo katërshe.
- Shkruan notën tetëshe.

**Kriteret e suksesit:** Përcaktohen me nxënësit në klasë.

**Burimet, mjetet e konkretizimit dhe materialet mësimore:** instrument muzikor, videoprojektor, laptop, CD player, fletë e bardhë, ngjyra.

**Lidhja me lëndët e tjera mësimore dhe/apo me çështjet ndërkurrikulare dhe situatat jetësore:** Gjuhë amtare (shqipe), Matematikë, Edukatë figurative, Edukatë fizike, sportet dhe shëndeti.

**METODOLOGJIA DHE VEPRIMTARIA ME NXËNËS**



**Hapi 1:** Në tabelë vizatohet pentagrami, pastaj kapen me magnet në tabelë disa nota muzikore të punuara paraprakisht, të shpërndara kudo në formë të çrregullt. Ftohen disa nxënës me radhë, të marrin një notë dhe ta vendosin në pentagram. Pyeten se cilën nga notat që shohin aty e njohin.

Pastaj me videoprojektor u lëshohet një video ku kanë mundësi, përmes tingujve dhe tempos, të bëjnë dallimin e vlerave të notave. (<https://www.youtube.com/watch?v=4vZ5mlfZlgk>)

Pasi ta kenë shikuar disa herë videon, u kujtohet se ata e kanë mësuar më parë notën katërshe. Ftohet dikush nga klasa që ta gjejë notën katërshe në pentagram.

**Hapi 2:** Pastaj merret nota tetëshe. U tregohet cila notë është. Me shuplaka të gjithë imitojnë, duke bërë vlerën e notës tetëshe. Përmes shuplakave në bazë të ritmit, bëhet dallimi në mes të notës katërshe dhe

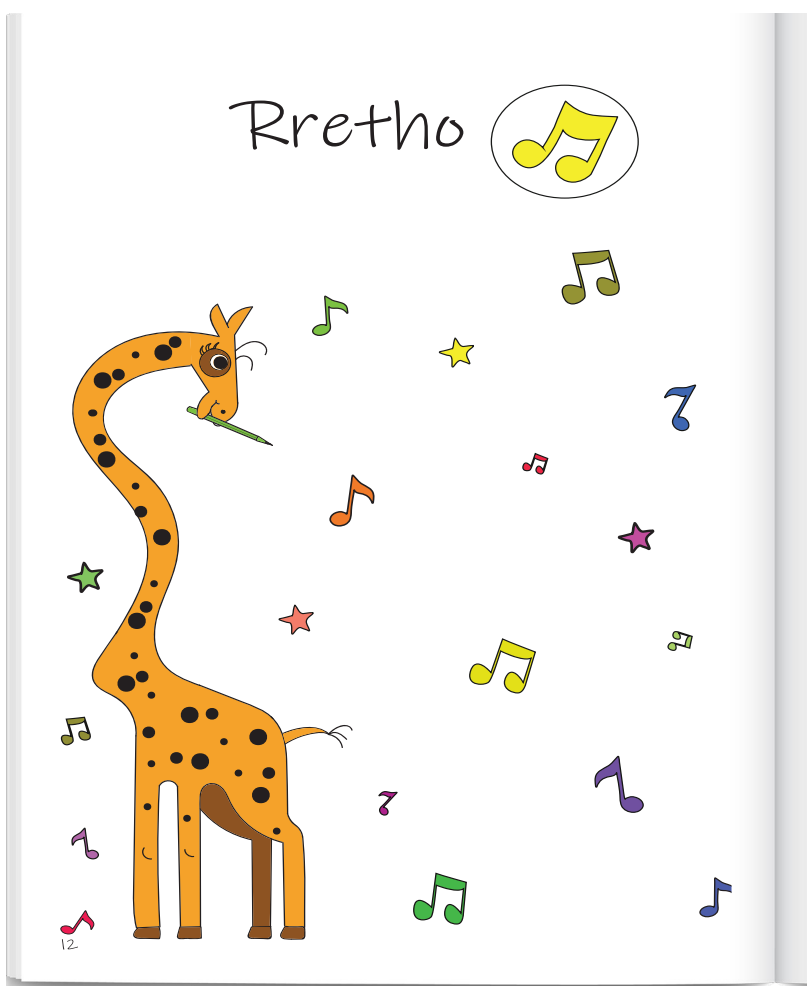



## Plotëso



tetëshe. Mund të rishikohet videoja.  
(<https://www.youtube.com/watch?v=4vZ5mlf-Zlgk>)

**Hapi 3:** U shpërndahet një fletë ku janë të vizatuara disa nota, ndër to nota katërshe dhe tetëshe. Udhëzohen ta bëjnë ngjyrosjen e notave dhe notën tetëshe ta rrethojnë me një ngjyrë.



**Hapi 4:** Me videoprojektor u lëshohet një video e animuar, ku përmes imazheve dhe lëvizjeve, shpjegohet vlera e notës katërshe dhe tetëshe. Pastaj rreshtohen, lëvizin me hapa duke kërcyer dhe e imitojnë vlerën e notës katërshe e tetëshe. (<https://www.youtube.com/watch?v=Wk-43IDUQmTk>)

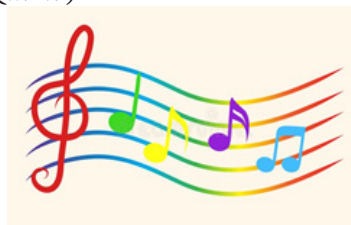

### Vlerësimi i nxënësve:

Nxënësit vlerësohen për identifikimin e notave muzikore, dallimin në mes notës katërshe dhe tetëshe dhe shkrimin e notave.

Detyrë:

---

---

*Reflektim për rrjedhën e orës mësimore:*

---

---

## Mësimi 4

### ASPEKTE TË PËRGJITHSHME TË PLANIT TË ORËS MËSIMORE

**Fusha kurrikulare:** Artet

**Lënda:** Edukatë muzikore

**Shkalla e kurrikulës:** 1      **Klasa:** II

**Tema:** Këngët

**Rezultatet e të nxënit të temës:**

Këndon këngë e melodi të thjeshta (në grup) sipas imitimit.

**Kontributi në rezultatet për kompetencat kryesore të shkallës:** I.3; I.7.

**Kontributi në rezultatet e fushës së kurrikulës:** 1.1; 1.5.

### ASPEKTE SPECIFIKE TË PLANIT TË ORËS MËSIMORE

**Njësia mësimore:** Këngë: “Trokiti Vjeshta”

**Rezultatet e të nxënit të orës mësimore:**

- Përshkruan veçoritë e stinës së vjeshtës;
- Këndon duke përdorur ritmin dhe melodinë e këngës;
- Vizualizon stinën e pranverës.

**Kriteret e suksesit:** Përcaktohen me nxënësit në klasë.

**Burimet, mjetet e konkretizimit dhe materialet mësimore:** instrument muzikor, videoprojektor, laptop, CD, postera, letër, ngjyra.

**Lidhja me lëndët e tjera mësimore dhe/apo me çështjet ndërkurrikulare dhe situatat jetësore:**

Gjuhë amtare (shqipe), Matematikë, Njeriu dhe natyra, Edukatë figurative, Edukatë fizike, sportet dhe shëndeti.

### METODOLOGJIA DHE VEPRIMTARIA ME NXËNËS



**Hapi 1:** Zhvillohet me nxënësit një bashkëbisedim me pyetjet: Sa stinë i ka viti? Në cilën stinë gjendemi? Cilat janë karakteristikat e stinës së vjeshtës, duke cekur: ndryshimet atmosferike, pamjen e natyrës, ushqimet, frutat, shpendët shtegtarë etj.

**Hapi 2:** Bëhet leximi i tekstit të këngës “Trokiti vjeshta”. Bëhet këndimi i këngës, po ashtu, pjesë-pjesë sipas melodisë, mundësisht duke e përcjellë me një instrument muzikor. Mund të lëshohet kënga “Trokiti vjeshta” me CD player ose me videoprojektor. Nxënësit e këndojnë.

(<https://www.youtube.com/watch?v=oNXdmy2zsXY>)



H.Rexha

Vu, vu tro - ki - ti ah - kjo er' e vje-shtës me pi - ka shi - u  
e me zem'-rim Ti nuk më tremb, tha zo - gu po ni - sem  
për shteg - tim do lë un' si kuj-tim një ci - cë - rim' rim' Moj  
er' kjo pe - nda i - me për f'mi-jën u bë shkronj' dhe ma - mit ba - bit  
në çdo koh' si un' t'u ci - cë - rojë se kjo fo - le me këng' pe - mën e zgjon e  
s'hesht ti fryj se këng' e në - nës s'njeh di - mër e as vjesht'.

# Ky është këndi yt

Si e sheh ti stinën e vjeshtës?



15

**Hapi 3:** Nxënësve u shpërndahet nga një fletë e bardhë. Udhëzohen t'i kenë afër ngjyrat. U kërkohet ta paraqesin stinën e vjeshtës në mënyrën e tyre, duke vizatuar sa më shumë veçori që ka stina e vjeshtës. Pasi të jenë gati, u kërkohet të paraqesin para klasës se çfarë kanë vizatuar, duke shpjeguar të gjitha elementet reale dhe imagjinare.

**Hapi 4:** Udhëzohen nxënësit të ngrihen në këmbë, ta formojnë rrethin. Këndohet kënga e mësuar "Trokiti vjeshta", sipas ritmit dhe melodisë. Gjatë këndimit bëhen lëvizje duke imituar: gjethet dhe frutat duke rënë nga pema, pikat e shiut, shpendët duke shtegtuar, kafshët duke shkuar në gjumë etj.



## Vlerësimi i nxënësve:

Nxënësit vlerësohen për përshkrimin e veçorive të stinës së vjeshtës, këndimin me ritëm dhe paraqitjen e stinës së vjeshtës përmes vizatimit.

Detyrë:

---

---

*Reflektim për rrjedhën e orës mësimore:*

---

---

## Mësimi 5

### ASPEKTE TË PËRGJITHSHME TË PLANIT TË ORËS MËSIMORE

**Fusha kurrikulare:** Artet

**Lënda:** Edukatë muzikore

**Shkalla e kurrikulës:** 1      **Klasa:** II

**Tema:** Lojërat muzikore

**Rezultatet e të nxënit të temës:**

Luan lojëra të thjeshta muzikore, të shoqëruara me lëvizje trupore e me vegla muzikore për fëmijë.

**Kontributi në rezultatet për kompetencat kryesore të shkollës:** I.6; I.7.

**Kontributi në rezultatet e fushës së kurrikulës:** 1.3; 1.5 .

### ASPEKTE SPECIFIKE TË PLANIT TË ORËS MËSIMORE

**Njësia mësimore:** Identifiko instrumentet (mjetet me të cilat krijojmë muzikë)

**Rezultatet e të nxënit të orës mësimore:**

- Identifikon instrumentet muzikore me të cilat krijohet muzikë;
- Këndon dhe vallëzon sipas melodisë, duke respektuar ritmin.

**Kriteret e suksesit:** Përcaktohen me nxënësit në klasë.

**Burimet, mjetet e konkretizimit dhe materialet mësimore:** instrument muzikor, laptop, CD player, videoprojektor, fletë, ngjyra etj.

**Lidhja me lëndët e tjera mësimore dhe/apo me çështjet ndërkurrikulare dhe situatat jetësore:** Gjuhë amtare (shqipë), Matematikë, Edukatë figurative, Edukatë fizike, sportet dhe shëndeti.

### METODOLOGJIA DHE VEPRIMTARIA ME NXËNËS



**Hapi 1:** Ftohen nxënësit të përqendrohen, t'i mbyllin sytë dhe të dëgjojnë me vëmendje. Me CD ose laptop, u lëshohen tinguj të ndryshëm të instrumenteve muzikore, zhurma goditjesh, fenomene natyrore etj. Nxënësit përmes dëgjimit, identifikojnë tingujt dhe i emërtojnë.

**Hapi 2:** Ftohen të ngrihen në këmbë, të luajnë lojën muzikore me lëvizje trupore - me shuplaka interpretojnë ritmin dhe me fjalë përsërisin tingujt që dëgjojnë si: tra-la-la, tri-li-li... Nxënëseve u kërkohet të marrin pozitën e drejtë në karrige, të mbështeten. U paraqitet një video me lëvizje trupore. Të gjithë i imitojnë lëvizjet e njëjta. Në këtë mënyrë mësojnë ritmin dhe dallimin e tingujve në bazë të lëvizjeve të ndryshme trupore.

(<https://www.youtube.com/watch?v=AN-cuRu7oAQ>)

## Identifiko instrumentet

(mjetet me të cilat krijojmë muzikë)

Shënoji me ✓

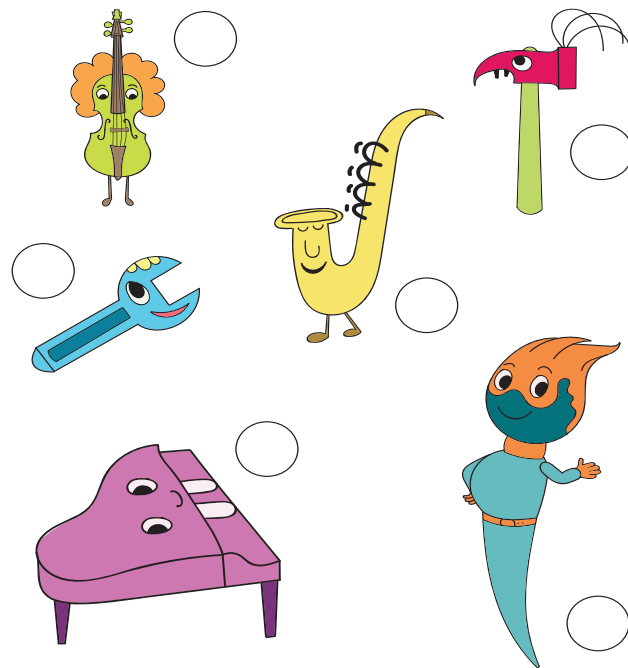

17

## Identifiko instrumentet

(mjetet me të cilat krijohet muzikë)

Shënoji me ✓

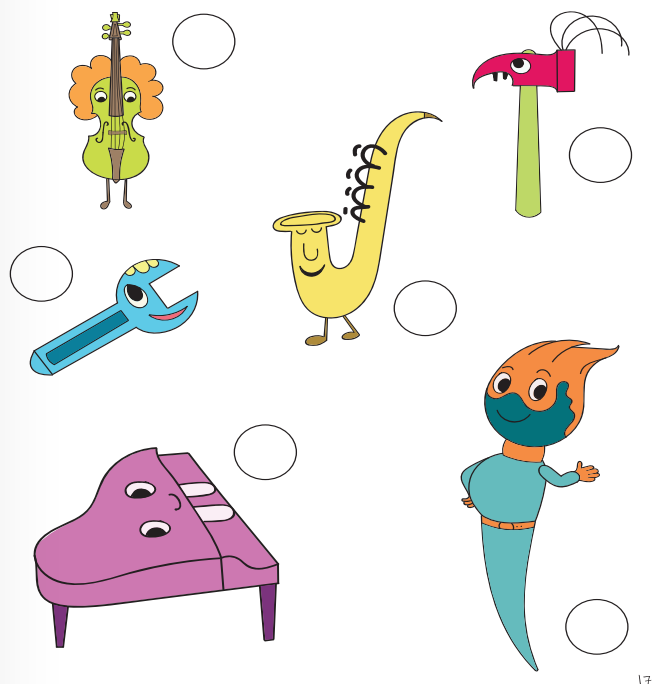

**Hapi 3:** U shpërndalet nga një fletë ku janë të vizatuara disa instrumente muzikore dhe gjëra të tjera. Udhëzohen ta bëjnë ngjyrosjen e figurave dhe dallimin e instrumenteve muzikore, duke vizatuar afër instrumentit një notë muzikore.

Pasi të jenë gati, disa nga nxënësit paraqesin punën që kanë bërë, duke shpjeguar me fjalë se cilat nga figurat janë instrumente dhe cilat jo. Po ashtu, tregojnë emrin e instrumenteve që janë paraqitur.

(<https://www.youtube.com/watch?v=9zOgsVQE4Y>)

### Vlerësimi i nxënësve:

Nxënësit vlerësohen për identifikimin e instrumenteve muzikore, këndimin dhe vallëzimin sipas melodisë, duke respektuar ritmin.

Detyrë:

---

---

*Reflektim për rrjedhën e orës mësimore:*

---

---

## Mësimi 6

### ASPEKTE TË PËRGJITHSHME TË PLANIT TË ORËS MËSIMORE

**Fusha kurrikulare:** Artet

**Lënda:** Edukatë muzikore

**Shkalla e kurrikulës:** 1      **Klasa:** II

**Tema:** Lojërat muzikore

#### Rezultatet e të nxënit të temës:

Luan lojëra të thjeshta muzikore, të shoqëruara me lëvizje trupore e me vegla muzikore për fëmijë.

**Kontributi në rezultatet për kompetencat kryesore të shkollës:** I.3; I.8.

**Kontributi në rezultatet e fushës së kurrikulës:** 1.2; 1.6.

### ASPEKTE SPECIFIKE TË PLANIT TË ORËS MËSIMORE

**Njësia mësimore:** Të dëgjojmë: Sergei Prokofiev - "Peter and the Wolf" (Pjetri dhe Ujku)

#### Rezultatet e të nxënit të orës mësimore:

- Dallon instrumentet sipas tingujve;
- Identifikon instrumentin e pëlqyer;
- Krahason tingujt e instrumenteve me natyrën, duke përdorur imagjinatën.

**Kriteret e suksesit:** Përcaktohen me nxënësit në klasë.

**Burimet, mjetet e konkretizimit dhe materialet mësimore:** instrumente muzikore, videoprojektor, laptop, CD, fleta të bardha, ngjyra.

**Lidhja me lëndët e tjera mësimore dhe/apo me çështjet ndërkurrikulare dhe situatat jetësore:** Gjuhë amtare (shqipe), Gjuhë angleze, Njeriu dhe natyra, Edukatë figurative, Shkathtësi për jetë.

### METODOLOGJIA DHE VEPRIMTARIA ME NXËNËS



**Hapi 1:** U paraqiten nxënësve disa instrumente muzikore me postera, fotografi, videoprojektor ose duke sjellë në klasë instrumente reale. U kërkohet t'i identifikojnë instrumentet që shohin, duke thënë emrin e secilit instrument.

Ftohet një muzikant që t'u shpjegojë nxënësve për instrumentet muzikore, si janë punuar dhe si klasifikohen ato. Ftohen nxënësit njëri pas tjetrit të luajnë në instrumente muzikore.

**Hapi 2:** Zhvillohet një bashkëbisedim me nxënës për përvojën e tyre, pasi kanë provuar të luajnë në instrumente. Pyetet secili për instrumentin e pëlqyer dhe nxiten që të fillojnë mësimin e një instrumenti.

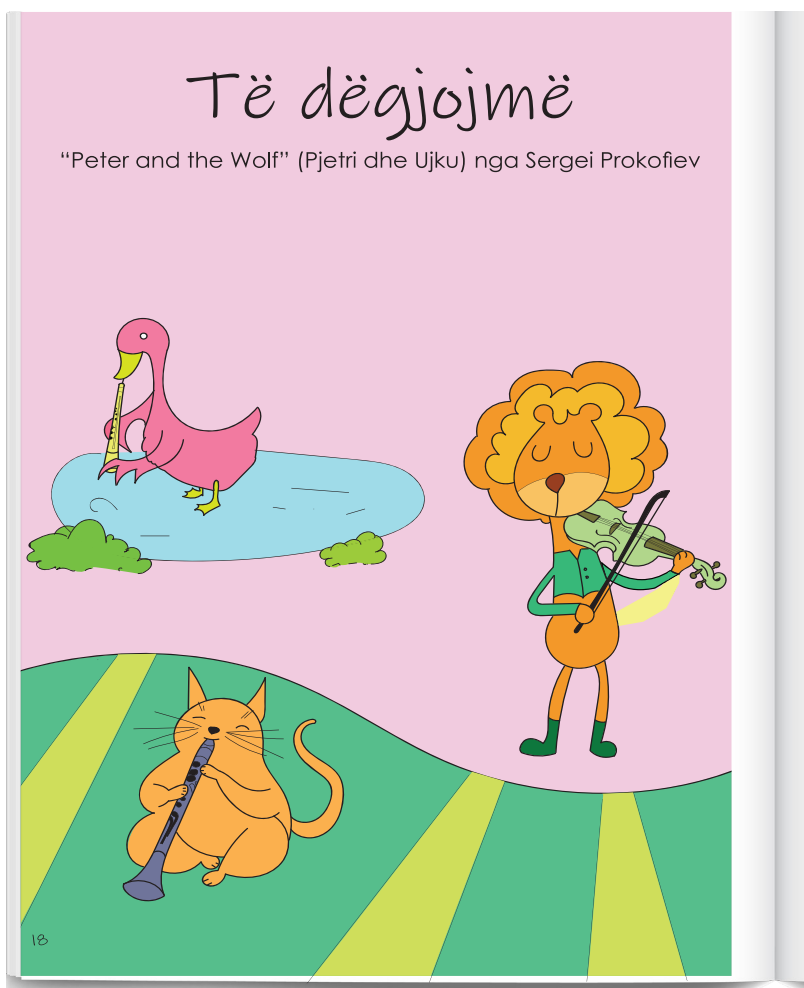



**Hapi 3:** U shpërndahet nga një fletë e bardhë. Udhëzohen t'i kenë afër ngjyrat. Lëshohen me CD ose me laptop, tinguj të instrumenteve të ndryshme. Udhëzohen nxënësit që përmes dëgjimit të vizatojnë instrumente, kafshë apo fenomene të tjera natyrore që ngjasojnë me tingujt që dëgjojnë.

Pasi të jenë gati, u jepet mundësia të tregojnë me fjalë vizatimin e bërë, instrumentet e paraqitura dhe se me çka i kanë krahasuar.

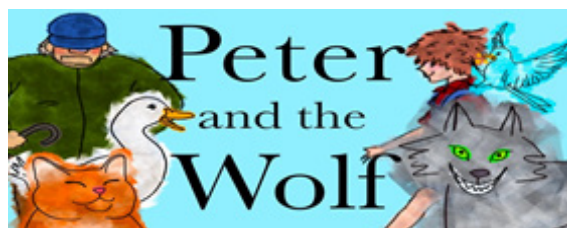

#### **Vlerësimi i nxënësve:**

Nxënësit vlerësohen për dallimin dhe identifikimin të instrumenteve sipas tingujve dhe krahasimin e tingujve me natyrën përmes imagjinatës.

**Detyrë:**

---

---

*Reflektim për rrjedhën e orës mësimore:*

---

---

# Mësimi 7

## ASPEKTE TË PËRGJITHSHME TË PLANIT TË ORËS MËSIMORE

**Fusha kurrikulare:** Artet  
**Lënda:** Edukatë muzikore  
**Shkalla e kurrikulës:** 1      **Klasa:** II  
**Tema:** Këngët

**Rezultatet e të nxënit të temës:**  
Këndon këngë e melodi të thjeshta (në grup) sipas imitimit, individualisht dhe në grup së paku 5 e më së shumti 10 këngë gjatë vitit shkollor. Këngët trajtojnë tema të ndryshme të përshtatshme për moshën e tij/saj (për natyrën, shkollën, familjen, dëshirat, lodrat, stinët, festat etj.).

**Kontributi në rezultatet për kompetencat kryesore të shkallës:** I.3, I.8, VI.6.

**Kontributi në rezultatet e fushës së kurrikulës:** 1.1, 1.2.

## ASPEKTE SPECIFIKE TË PLANIT TË ORËS MËSIMORE

**Njësia mësimore:** Këngë: “Gjumi”

- Rezultatet e të nxënit të orës mësimore:**
- Diskuton rreth temës së caktuar nga mësuesi;
  - Këndon këngën me intonacionin e duhur.

**Kriteret e suksesit:** Përcaktohen me nxënësit në klasë.

**Burimet, mjetet e konkretizimit dhe materialet mësimore:** libri bazë, projektori, laptopi, fletë formati A4, lapsa me ngjyra.

**Lidhja me lëndët e tjera mësimore dhe/apo me çështjet ndërkurrikulare dhe situatat jetësore:** Gjuhë amtare (shqipe), Edukatë figurative.



**Gjumi**

J. Brams

Na-tën e mir' o ma-lli im për-mbi lu-le pu-sho-gju-mi  
ëm-bël të't pu-shtoj' gjer-sa di-ta të a-goj' kop-shti  
yn' në qet'-si vo-gë-lush fli dhe ti dhe mën-  
20 gje-si kur të vjen plot të mi-ra na sjell.

## METODOLOGJIA DHE VEPRIMTARIA ME NXËNËS



**Hapi 1:** Nxiten nxënësit të flasin për natën. Çdo mendim i tyre shkruhet në tabelë. Diskutohet rreth temës.



**Gjumi**

J. Brams

Na-tën e mir' o ma-lli im për-mbi lu - le pu - sho\_ gju - mi  
 ëm - bël të t' pu - shtoj' gjer - sa di - ta të a - goj' kop-shti  
 yn' në qet' - si vo - gë - lush fli dhe ti dhe mën -  
 20 gje - si kur të vjen plot të mi - ra na sjell.

P.sh.

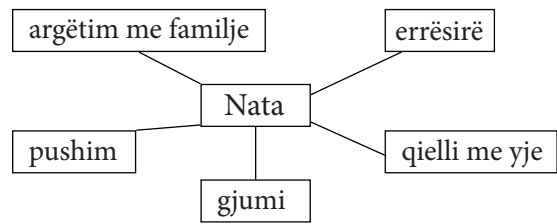

**Hapi 2:** Mësohet teksti i këngës në mënyrë të saktë. Rikujtohen rregullat e frymëmarrjes dhe pozicioni i të kënduarit. Kërkohet nga nxënësit të këndojnë këngën disa herë (të mësohet teksti dhe melodia mirë) me intonacionin e duhur.

**Hapi 3:** Udhëzohen nxënësit të vizatojnë një figurë që është paraqitur në projektor, libër bazë ose sipas imagjinatës së tyre.



**Vlerësimi i nxënësve:**

Nxënësit vlerësohen për pjesëmarrjen aktive, diskutimin rreth temës, këndimin dhe vizatimin të bukur.

**Detyrë:**

---



---

*Reflektim për rrjedhën e orës mësimore:*

---



---

**ASPEKTE TË PËRGJITHSHME TË PLANIT TË ORËS MËSIMORE**

**Fusha kurrikulare:** Artet

**Lënda:** Edukatë muzikore

**Shkalla e kurrikulës:** 1      **Klasa:** II

**Tema:** Këngët

**Rezultatet e të nxënit të temës:**

Këndon këngë e melodi të thjeshta (në grup) sipas imitimit, individualisht dhe në grup së paku 5 e më së shumti 10 këngë gjatë vitit shkollor. Këngët trajtojnë tema të ndryshme të përshtatshme për moshën e tij/saj (për natyrën, shkollën, familjen, dëshirat, lodrat, stinët, festat etj.).

**Kontributi në rezultatet për kompetencat kryesore të shkallës:** I.3, V.8, VI.6.

**Kontributi në rezultatet e fushës së kurrikulës:** 1.1; 1.5.

**ASPEKTE SPECIFIKE TË PLANIT TË ORËS MËSIMORE**

**Njësia mësimore:** “Ninulla”

**Rezultatet e të nxënit të orës mësimore:**

- Gjen (qëllon) cilën këngë e dëgjoji;
- Diskuton për ninulla;
- Këndon këngën me intonacionin e duhur;
- Shpreh emocionin që i ngjall kënga.

**Kriteret e suksesit:** Përcaktohen me nxënësit në klasë.

**Burimet, mjetet e konkretizimit dhe materialet mësimore:** libri bazë, kasetofoni, CD, fletë të formatit A4, lapsa me ngjyra.

**Lidhja me lëndët e tjera mësimore dhe/apo me çështjet ndërkurrikulare dhe situatat jetësore:** Gjuhë amtare (shqipe), Edukatë figurative.

**METODOLOGJIA DHE VEPRIMTARIA ME NXËNËS**



**Hapi 1:** Dëgjohet një ninullë dhe kërkohet nga nxënësit të gjejnë (qëllojnë) për cilën këngë bëhet fjalë. (Ninulla)

- A ju pëlqeu kënga? (Po)
- A ju pëlqejnë akoma ninullat? (Po ose Jo)
- Çfarë ju kujtohet kur dëgjoni ninulla? (Kur isha i/e vogël, e këndonte nëna ose gjyshja) etj.

Ninulla



Ni - na, Na - na, O pë - llumb



Ni - na, Na - na, O pë - llumb



syt' e Ni - nës mby - llen shpejt



tash e mo - ri gju - mi lehtë

# Ninulla



Ni - na, Na - na, O pë - llumb



Ni - na, Na - na, O pë - llumb



syt' e Ni - nës mby - llen shpejt



tash e mo - ri gju - mi lehtë

21

**Hapi 2:** Kërkohet nga nxënësit të këndojnë ndonjë ninullë që e dinë. Pastaj mësohet teksti i këngës dhe këndohet nga nxënësit. Ata mund të këndojnë individualisht, në çift, grup, ose e gjithë klasa.

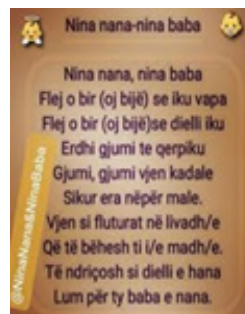

**Hapi 3:** U shpërndahen fletë të formatit A4 dhe udhëzohen nxënësit t'i shprehin emocionet që u ngjall kënga.

Pasi e përfundojnë shkrimin ose vizatimin, nxënësit me radhë e lexojnë dhe e vlerësojnë njëri-tjetrin duke përdorur ngjyrat e semaforit.



Shumë mirë



Mirë



Shkëlqyeshëm

## Vlerësimi i nxënësve:

Nxënësit vlerësohen për pjesëmarrjen aktive, diskutimin rreth temës, këndimin e bukur dhe shprehjen e lirë të emocioneve.

Detyrë:

*Reflektim për rrjedhën e orës mësimore:*

**ASPEKTE TË PËRGJITHSHME TË PLANIT TË ORËS MËSIMORE**

**Fusha kurrikulare:** Artet

**Lënda:** Edukatë muzikore

**Shkalla e kurrikulës:** 1      **Klasa:** II

**Tema:** Lojërat muzikore

**Rezultatet e të nxënit të temës:**

Luan lojëra të thjeshta muzikore të shoqëruara me lëvizje trupore, e me vegla muzikore për fëmijë dhe që trajtojnë tema të ndryshme, por edhe elemente didaktike të gjuhës artistike muzikore (ritmi, melodia, vetitë e tingullit muzikor etj.).

**Kontributi në rezultatet për kompetencat kryesore të shkallës:** I.3, III.3, V.5.

**Kontributi në rezultatet e fushës së kurrikulës:** 1.5.

**ASPEKTE SPECIFIKE TË PLANIT TË ORËS MËSIMORE**

**Njësia mësimore:** Baleti dhe muzika

**Rezultatet e të nxënit të orës mësimore:**

- Dallon llojet e vallëzimeve që janë paraqitur në projektor;
- Diskuton rreth fotografive të dhëna;
- Vlerëson shokun për vallëzim.

**Kriteret e suksesit:** Përcaktohen me nxënësit në klasë.

**Burimet, mjetet e konkretizimit dhe materialet mësimore:** Libri bazë, projektor, laptop, kasetofon, CD.

**Lidhja me lëndët e tjera mësimore dhe/apo me çështjet ndërkurrikulare dhe situatat jetësore:**

Gjuhë amtare (shqipe), Edukatë figurative, Edukatë fizike, sportet dhe shëndeti.

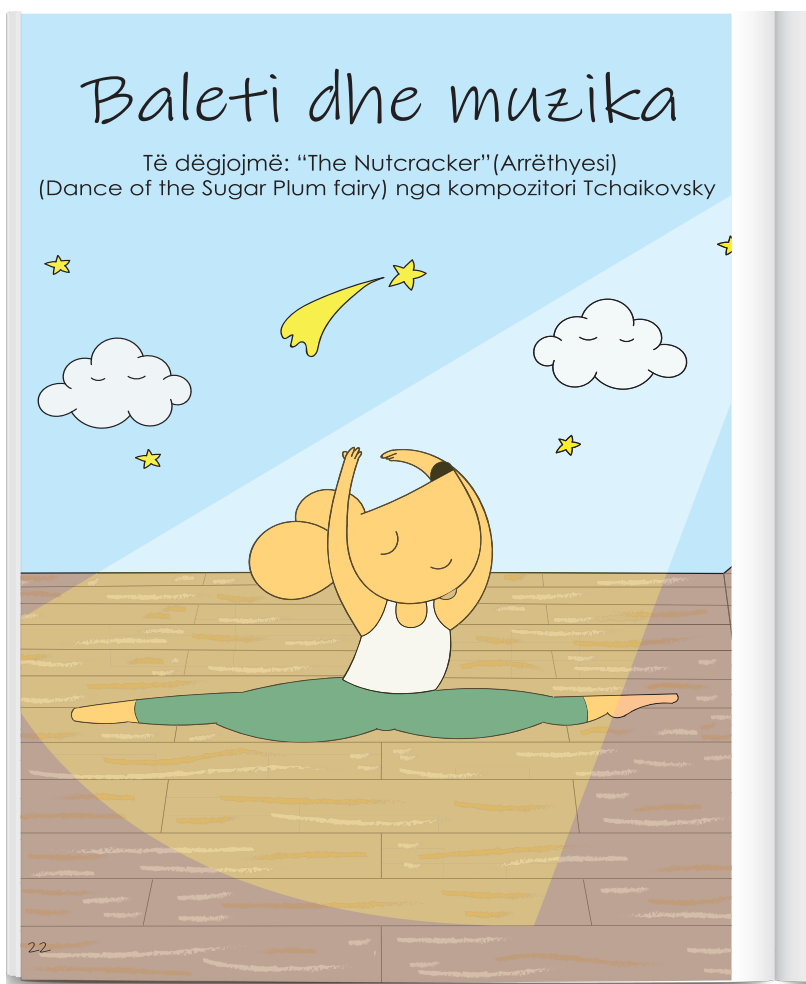

**METODOLOGJIA DHE VEPRIMTARIA ME NXËNËS**



**Hapi 1:** Nxënësit i vështrojnë me vëmendje disa fotografi që janë paraqitur në projektor dhe dallojnë llojet e vallëzimeve. Nëse ata nuk e qëllojnë se çfarë vallëzimi është, atëherë e dëgjojnë muzikën që e përcjell atë vallëzim, ose u ndihmon mësuesi/ja dhe diskutohet rreth këtyre vallëzimeve.



Hip-hop



Klasik



Popullore



Balet



Rock n'roll

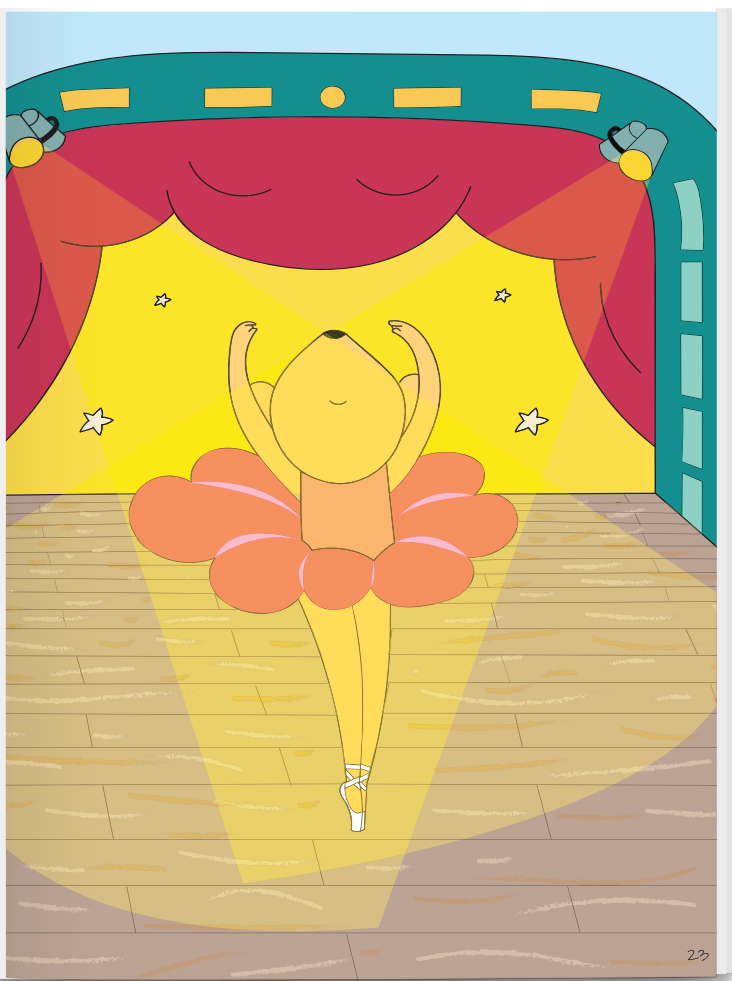

**Hapi 2:** Pasi nxënësit njoftohen me njësinë mësimore, ata nxiten të flasin për baletin dhe muzikën që e përcjell.

P.sh.:

- A mund të vallëzojnë të gjithë balet? (Po ose jo).
- Përse mendon që mund të vallëzojnë të gjithë, ose nuk mund të vallëzojnë të gjithë? (Sepse është vallëzim i lehtë, ose nuk është vallëzim i lehtë).
- Çfarë mendoni për një balerin/ë si duhet të jetë? (I/e gjatë, i/e shkurtë, mesatar/e, i/e dobët, i/e trashë etj.).
- Përse duhet të përmbushen kriteret për balerinë? etj.

**Hapi 3:** Nxënësit të cilët dinë të vallëzojnë dalin para klasës dhe vallëzojnë me përcjellje të muzikës. Vallëzimet dhe muzika përzgjedhet nga vetë nxënësit.

Ata vlerësojnë njëri-tjetrin duke përdorur ngjyrat e semaforit.

### Vlerësimi i nxënësve:

Nxënësit vlerësohen për dallimin e vallëzimeve, diskutimin dhe vlerësimin e saktë të shokëve.

Detyrë:

---

---

*Reflektim për rrjedhën e orës mësimore:*

---

---

## Mësimi 10

### ASPEKTE TË PËRGJITHSHME TË PLANIT TË ORËS MËSIMORE

**Fusha kurrikulare:** Artet

**Lënda:** Edukatë muzikore

**Shkalla e kurrikulës:** 1 **Klasa:** II

**Tema:** Ritmet/Ligjërimet ritmike

#### Rezultatet e të nxënit të temës:

Rimizon vargje e ritme të këngëve, ligjërimet ritmike (me zë, me duar dhe me vegla muzikore ritmike për fëmijë).

**Kontributi në rezultatet për kompetencat kryesore të shkollës:** I.5; III.3.

**Kontributi në rezultatet e fushës së kurrikulës:** 1.1; 1.2.

### ASPEKTE SPECIFIKE TË PLANIT TË ORËS MËSIMORE

**Njësia mësimore:** Të lexojmë me zë

#### Rezultatet e të nxënit të orës mësimore:

- Lexon qartë tekstin e dhënë.
- Shoqëron tekstin me duartrokitje, lapsa, guralecë etj.
- Vetëvlerësohet me ngjyra të semaforit për lexim të tekstit të dhënë.

**Kriteret e suksesit:** Përcaktohen me nxënësit në klasë.

**Burimet, mjetet e konkretizimit dhe materialet mësimore:** libri bazë, lapsa, guralecë, lugë druri ose metali, shishe etj.

**Lidhja me lëndët e tjera mësimore dhe/apo me çështjet ndërkurrikulare dhe situatat jetësore:** Gjuhë amtare (shqipë).

### METODOLOGJIA DHE VEPRIMTARIA ME NXËNËS



**Hapi 1:** Ora mësimore fillon me pyetjen:

- Cilat janë kriteret e leximit të teksteve? (Të lexohet qartë, bukur, me intonacionin e duhur, të respektohen shenjat e pikësimit).

Pastaj shkruhet një tekst në tabelë:

“Kam një mace, kam një qen, më të mirë nuk i gjen. Ata lozin të dy tok, dhe nuk zihen shok më shok.”  
Kërkohet nga nxënësit ta lexojnë tekstin qartë dhe me jehonë.

**Hapi 2:** Nxënësit me radhë dalin para tabelës dhe lexojnë tekstin me jehonë duke e shoqëruar me duartrokitje, lapsa, guralecë etj.

## Të lexojmë me zë

Ta shoqërojmë tekstin me duartrokitje, lapsa, guralecë etj.



# Të lexojmë me zë

Ta shoqërojmë tekstin me duartrokitje, lapsa, guralecë etj.



28



**Hapi 3:** Nxënësit vetëvlerësohen me ngjyra të semaforit për lexim të bukur dhe shoqërim të tekstit me duar, lapsa, guralecë.

## Vlerësimi i nxënësve:

Nxënësit vlerësohen për pjesëmarrjen aktive, leximin e qartë, shoqërimin e tekstit me duartrokitje dhe vetëvlerësimin.

Detyrë:

---

---

---

---

*Reflektim për rrjedhën e orës mësimore:*

---

---

**ASPEKTE TË PËRGJITHSHME TË PLANIT TË ORËS MËSIMORE**

**Fusha kurrikulare:** Artet  
**Lënda:** Edukatë muzikore  
**Shkalla e kurrikulës:** 1      **Klasa:** II  
**Tema:** Këngët

**Rezultatet e të nxënës të temës:**  
 Këndon këngë e melodi të thjeshta (në grup) sipas imitimit, individualisht dhe në grup, së paku 5 e më së shumti 10 këngë gjatë vitit shkollor.

**Kontributi në rezultatet për kompetencat kryesore të shkollës:** I.3; I.8.

**Kontributi në rezultatet e fushës së kurrikulës:** 1.1; 1.2.

**ASPEKTE SPECIFIKE TË PLANIT TË ORËS MËSIMORE**

**Njësia mësimore:**  
 Këngë: “Kam një mace, kam një qen”

- Rezultatet e të nxënës të orës mësimore:**
- Shpreh dashurinë që ka për kafshët.
  - Këndon qartë dhe me ritmin e duhur.
  - Këndon në grup dhe në mënyrë individuale.
  - Vizualizon kafshën më të pëlqyer.

**Kriteret e suksesit:** Përcaktohen me nxënësit në klasë.

**Burimet, mjetet e konkretizimit dhe materialet mësimore:** libri bazë, fletë të formatit A4, lapsa me ngjyra, projektori, laptopi.

**Lidhja me lëndët e tjera mësimore dhe/apo me çështjet ndërkurrikulare dhe situatat jetësore:** Gjuhë amtare (shqipe), Njeriu dhe natyra, Edukatë figurative.

Kam një mace,  
kam një qen

V. Nova

Kam një ma - ce kam një qen më të mi - rë nuk i gjen  
 a - ta lo - zin të dy tok dhe nuk zi - hen shok më shok  
 Mi - u ko - kën kur e nxjerr hi - dhet ma - cja dhe e gjen  
 ja - në shta - zë me do - bi pra i mbaj - më në shtë - pi

**METODOLOGJIA DHE VEPRIMTARIA ME NXËNËS**



**Hapi 1:** Nxiten nxënësit t'i japin mendimet e tyre për kafshët. Të gjitha mendimet e nxënësve shkruhen në tabelë dhe pastaj diskutohet për kafshët në përgjithësi.

P.sh.

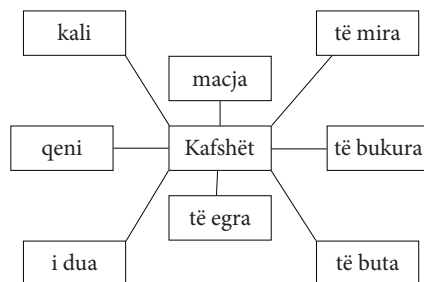



# Kam një mace, kam një qen

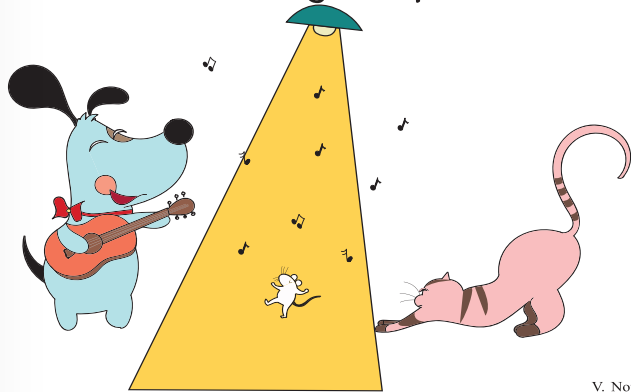

V. Nova

Kam një ma - ce kam një qen më të mi - rë nuk i gjen  
 a - ta lo - zin të dy tok dhe nuk zi - hen shok më shok  
 Mi - u ko - kën kur e nxjerr hi - dhet ma - cja dhe e gjen  
 ja - në shta - zë me do - bi pra i mbaj - më në shtë - pi

29

**Hapi 2:** U mësohet teksti i këngës në mënyrë të saktë duke e dëgjuar me anë të projektorit, telefonit etj. Këndohet kënga qartë dhe me ritmin e duhur kënga mund të këndohet në grup ose individualisht.

**Hapi 3:** U shpërndahen të formatit A4 dhe udhëzohen nxënësit ta vizatojnë kafshën e preferuar (ata bazohen në figura të paraqitura në projektor ose libër bazë). Vlerësojnë vizatimin e njëri-tjetrit. Vizatimi më i bukur ekspozohet në tabelën e punimeve të nxënësve.

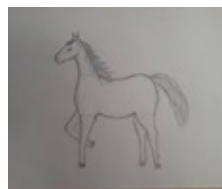
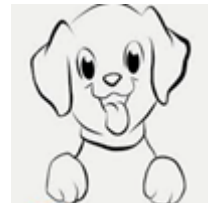

## Vlerësimi i nxënësve:

Nxënësit vlerësohen për mendimet e lira, këndimin e qartë, vizatimin e bukur dhe vlerësimin e saktë të shokut.

Detyrë:

---



---

*Reflektim për rrjedhën e orës mësimore:*

---



---

ASPEKTE TË PËRGJITHSHME TË PLANIT TË ORËS MËSIMORE

Fusha kurrikulare: Artet

Lënda: Edukatë muzikore

Shkalla e kurrikulës: 1 Klasa: II

Tema: Lojërat muzikore

Rezultatet e të nxënit të temës:

Luan lojëra të thjeshta muzikore të shoqëruara me lëvizje trupore, e me vegla muzikore për fëmijë dhe që trajtojnë tema të ndryshme, por edhe elemente didaktike të gjuhës artistike muzikore (ritmi, melodia, vetitë e tingullit muzikor etj.).

Kontributi në rezultatet për kompetencat kryesore të shkallës: I.3, III.3.

Kontributi në rezultatet e fushës së kurrikulës: 1.5.

ASPEKTE SPECIFIKE TË PLANIT TË ORËS MËSIMORE

Njësia mësimore: Lojë muzikore me rrokje

Rezultatet e të nxënit të orës mësimore:

- Emërton kafshët në figurat e dhëna.
- Lexon dhe shoqëron tekstin me duartrokitje, guralecë, lapsa etj.
- Shkruan emra kafshësh, sendesh, apo njerëzish dhe i ndan në rrokje.

Kriteret e suksesit: Përcaktohen me nxënësit në klasë.

Burimet, mjetet e konkretizimit dhe materialet mësimore: libri bazë, fletë të formatit A4, lapsa, guralecë etj.

Lidhja me lëndët e tjera mësimore dhe/apo me çështjet ndërkurrikulare dhe situatat jetësore: Gjuhë amtare (shqipe), Njeriu dhe natyra, Edukatë figurative, Matematikë.

METODOLOGJIA DHE VEPRIMTARIA ME NXËNËS



**Hapi 1:** Nxënësit i emërtojnë kafshët e paraqitura në projektor, emrat e të cilave shkruhen në tabelë. Kërkohej nga nxënësit të lexojnë shkronjë për shkronjë. Sa shkronja ka emri i secilës kafshë? (Fjala elefant ka 8 shkronja). Pastaj lexohen në rrokje. Sa rrokje ka secila fjalë? (E-le-fa-nti - 4 rrokje) etj.

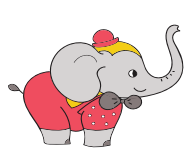

Elefanti (e-le-fa-nti)



Flutura (flu-tu-ra)



Macja (mac-ja)



Ujku (uj-ku)



Xixëllonja (xi-xë-llo-nja)



# Lojë muzikore me rrokje

Shoqëro tekstin me duartrokitje, guralecë, lapsa etj.

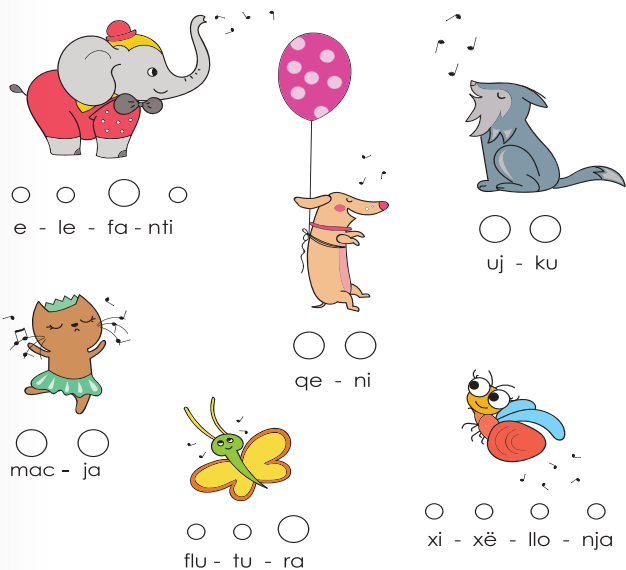

**Hapi 2:** Mësuesi/ja demonstron se si duhet të lexohen rrokjet, duke e shoqëruar tekstin me duartrokitje, guralecë, lapsa etj.

Pastaj kërkon nga nxënësit me radhë të lexojnë rrokjet dhe i shoqërojnë me duartrokitje, guralecë, lapsa etj.

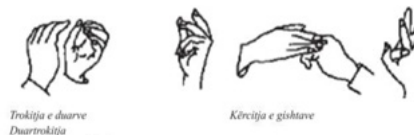

**Hapi 3:** Kërkohet nga nxënësit të shkruajnë emra të ndryshëm, t'i ndajnë në rrokje dhe t'i shoqërojnë me duartrokitje, guralecë, lapsa etj.

P.sh.  
 Lejleku      Dallëndyshja      Zogu      Dera  
 Lej-le-ku      Da-llën-dy-shja      Zo-gu      De-ra  
  
 Vera      Arta  
 Ve-ra      A-rta

## Vlerësimi i nxënësve:

Nxënësit vlerësohen për pjesëmarrjen aktive, emërtimin e kafshëve, leximin e fjalëve, shkrimin dhe shoqërimin e tekstit me duartrokitje, guralecë etj.

Detyrë:

\_\_\_\_\_

\_\_\_\_\_

*Reflektim për rrjedhën e orës mësimore:*

\_\_\_\_\_

\_\_\_\_\_

## Mësimi 13

### ASPEKTE TË PËRGJITHSHME TË PLANIT TË ORËS MËSIMORE

**Fusha kurrikulare:** Artet

**Lënda:** Edukatë muzikore

**Shkalla e kurrikulës:** 1      **Klasa:** II

**Tema:** Krijimet muzikore

#### Rezultatet e të nxënit të temës:

Luan lojëra të thjeshta muzikore të shoqëruara me lëvizje trupore, e me vegla muzikore për fëmijë dhe që trajtojnë tema të ndryshme, por edhe elemente didaktike të gjuhës artistike muzikore (ritmi, melodia, vetitë e tingullit muzikor).

**Kontributi në rezultatet për kompetencat kryesore të shkallës:** I.2; III.2.

**Kontributi në rezultatet e fushës së kurrikulës:** 1.1; 1.5

### ASPEKTE SPECIFIKE TË PLANIT TË ORËS MËSIMORE

**Njësia mësimore:** Tingulli i gjatë dhe tingulli i shkurtër

#### Rezultatet e të nxënit të orës mësimore:

- Kupton se çfarë është tingulli.
- Identifikon tingullin e shkurtër dhe të gjatë.
- Dallon tingullin e gjatë nga tingulli i shkurtër dhe anasjellas.

**Kriteret e suksesit:** Përcaktohen me nxënësit në klasë.

**Burimet, mjetet e konkretizimit dhe materialet mësimore:** projektor (varësisht nga mjetet poseduese, CD player, kasetofon), fleta, lapsa me ngjyra.

**Lidhja me lëndët e tjera mësimore dhe/apo me çështjet ndërkurrikulare dhe situatat jetësore:** Gjuhë amtare (shqipe), Njeriu dhe natyra, Edukatë figurative, Edukatë fizike, sportet dhe shëndeti.

### METODOLOGJIA DHE VEPRIMTARIA ME NXËNËS



**Hapi 1:** Goditet banka me dorë dhe pyeten nxënësit:

- Çfarë dëgjuat?
- Përveç goditjes, si mund të krijojmë tinguj të tjerë?
- Me anë të kujt i dëgjojmë tingujt? etj.

Tingulli i gjatë ✓ dhe  
tingulli i shkurtër ○



24

# Ky është këndi yt

Vizato disa nga burimet që prodhojnë tinguj të gjatë dhe tinguj të shkurtër.



27

Nxënësve u shpjegohet se tingulli është zëri që përfitohet nga goditja ose fërkimi, dhe ne tingullin e dëgjojmë me anë të veshëve.

**Hapi 2:** Në projektor (apo mjete të tjera poseduese) lëshohen disa lloje të tingujve dhe u sqarohet se cilët janë tingujt e shkurtër dhe cilët janë tingujt e gjatë.

<https://www.youtube.com/watch?v=2UkRd-cUi-L8&feature=youtu.be>

**Hapi 3:** Të gjithë nxënësve u shpërndahen nga dy karta.



E kuja tregon tingullin e shkurtër, ndërsa e gjelbra tregon tingullin e gjatë. Lëshohen disa lloje të tingujve, dhe nxënësit sapo ta dëgjojnë, duhet ta ngritin lart kartën që i përket tingullit të dëgjuar.

## Vlerësimi i nxënësve:

Nxënësit vlerësohen për identifikimin e tingujve të gjatë dhe të shkurtër dhe për dallimin e tingujve me anë të kartave.

Detyrë:

---

---

*Reflektim për rrjedhën e orës mësimore:*

---

---

**ASPEKTE TË PËRGJITHSHME TË PLANIT TË ORËS MËSIMORE****Fusha kurrikulare:** Artet**Lënda:** Edukatë muzikore**Shkalla e kurrikulës:** 1      **Klasa:** II**Tema:** Krijimet muzikore**Rezultatet e të nxënit të temës:**

Luan lojëra të thjeshta muzikore të shoqëruara me lëvizje trupore, me vegla muzikore për fëmijë dhe trajtojnë tema të ndryshme muzikore.

**Kontributi në rezultatet për kompetencat kryesore të shkollës:** I.2; 1.4.

**Kontributi në rezultatet e fushës së kurrikulës:** 1.1, 1.5.

**ASPEKTE SPECIFIKE TË PLANIT TË ORËS MËSIMORE****Njësia mësimore:** Tingulli i lartë dhe tingulli i ulët**Rezultatet e të nxënit të orës mësimore:**

- Dallon tingujt e lartë.
- Dallon tingujt e ulët.
- Grupon saktë figurat që lëshojnë tinguj të lartë e të ulët.

**Kriteret e suksesit:** Përcaktohen me nxënësit në klasë.

**Burimet, mjetet e konkretizimit dhe materialet mësimore:** videoprojektor, CD player, fleta A4, ngjyra etj.

**Lidhja me lëndët e tjera mësimore dhe/apo me çështjet ndërkurrikulare dhe situatat jetësore:** Gjuhë amtare (shqipe), Edukatë figurative, Njeriu dhe natyra.

**METODOLOGJIA DHE VEPRIMTARIA ME NXËNËS****Hapi 1:** Bëhet një diskutim i shkurtër me nxënësit, duke rikujtuar se çfarë është tingulli.

Disa nxënës krijojnë disa tinguj të gjatë, e disa nxënës disa tinguj të shkurtër.

Pyeten nxënësit se çfarë po dëgjojnë në këto momente?

(Përgjigje të mundshme mund të jenë: zëri i mësueses, zërat e nxënësve etj.).

Në fillim flitet me zë shumë të ulët, e më pas ngritet më shumë zëri.

Pyeten nxënësit se çfarë dalluan.

Tingulli i lartë - vizato.

Tingulli i ulët - vizato.



**Hapi 2:** Lëshohet një video në projektor:

(<https://www.youtube.com/watch?v=o7Y-dwJ-MDF8>)

Më pas, u sqarohet nxënësve që kemi tinguj të lartë dhe tinguj të ulët.

**Hapi 3:** U shpërndahen disa fleta A4 dhe udhëzohen se si duhet të veprojnë për ta kryer detyrën e kërkuar.



### Vlerësimi i nxënësve:

Nxënësit vlerësohen për dallimin e tingujve të lartë nga tingujt e ulët dhe grupimin e figurave që lëshojnë tinguj të lartë dhe të ulët.

Detyrë:

---

---

*Reflektim për rrjedhën e orës mësimore:*

---

---

**ASPEKTE TË PËRGJITHSHME TË PLANIT TË ORËS MËSIMORE**

**Fusha kurrikulare:** Artet  
**Lënda:** Edukatë muzikore  
**Shkalla e kurrikulës:** 1      **Klasa:** II  
**Tema:** Këngët

**Rezultatet e të nxënit të temës:**  
 Këndon këngë e melodi të thjeshta (në grup) sipas imitimit, individualisht dhe në grup, së paku 5 e më së shumti 10 këngë gjatë vitit shkollor.

**Kontributi në rezultatet për kompetencat kryesore të shkallës:** I.3; I.5.

**Kontributi në rezultatet e fushës së kurrikulës:** 1.1; 1.5.

**ASPEKTE SPECIFIKE TË PLANIT TË ORËS MËSIMORE**

**Njësia mësimore:** Këngë: “Shoku im”

- Rezultatet e të nxënit të orës mësimore:**
- Diskuton rreth fotografive të paraqitura.
  - Interpretin këngën me intonacion.
  - Vizualizon librin.

**Kriteret e suksesit:** Përcaktohen me nxënësit në klasë.

**Burimet, mjetet e konkretizimit dhe materialet mësimore:** ilustrime, projektor, lapsa me ngjyra etj.

**Lidhja me lëndët e tjera mësimore dhe/apo me çështjet ndërkurrikulare dhe situatat jetësore:**  
 Gjuhë amtare (shqipe), Edukatë figurative.

**METODOLOGJIA DHE VEPRIMTARIA ME NXËNËS**



**Hapi 1:** Fillimisht, paraqiten disa fotografi dhe nxënësve u bëhen disa pyetje:  
 Çfarë po shihni në këto fotografi?  
 Çfarë kuptimi kanë këto fotografi për ty?  
 Cili shok të mëson gjëra që ti s'i di? etj.

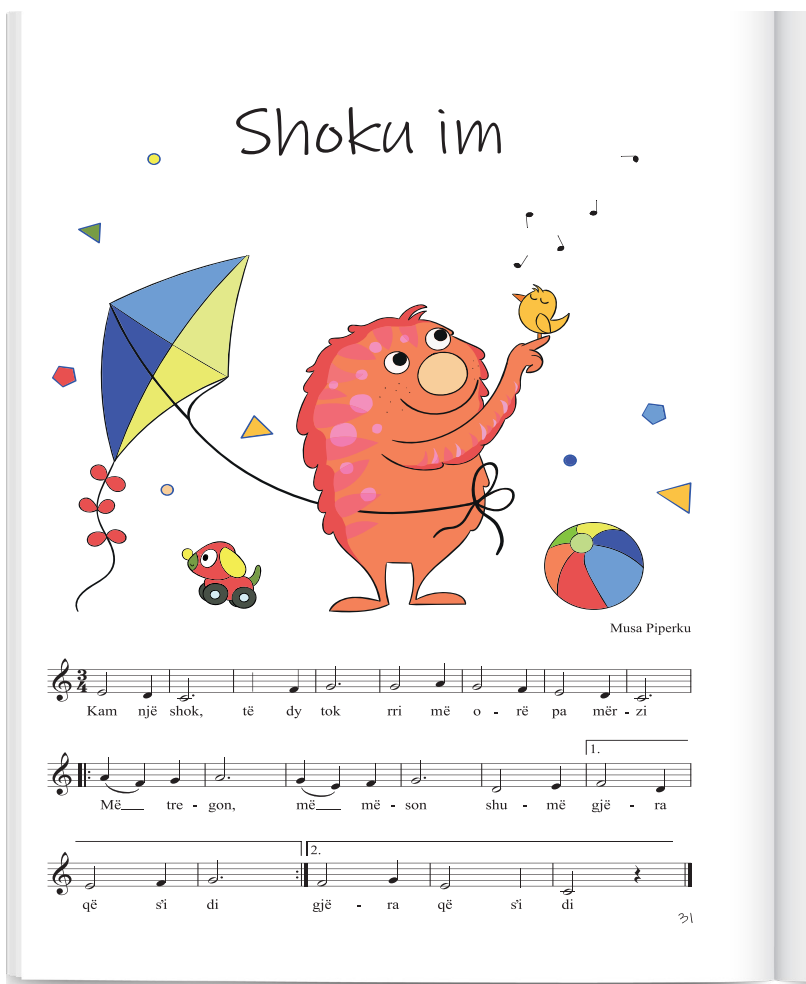



# Shoku im



Musa Piperku

Kam një shok, të dy tok rri më o - rë pa mër - zi  
 Më tre - gon, më më - son shu - më gjë - ra  
 që si di gjë - ra që si di

## Hapi 2: Çfarë na ndihmon ne libri?

Përgjigjet e nxënësve shkruhen në organizuesin grafik. Disa përgjigje të mundshme mund të jenë këto:

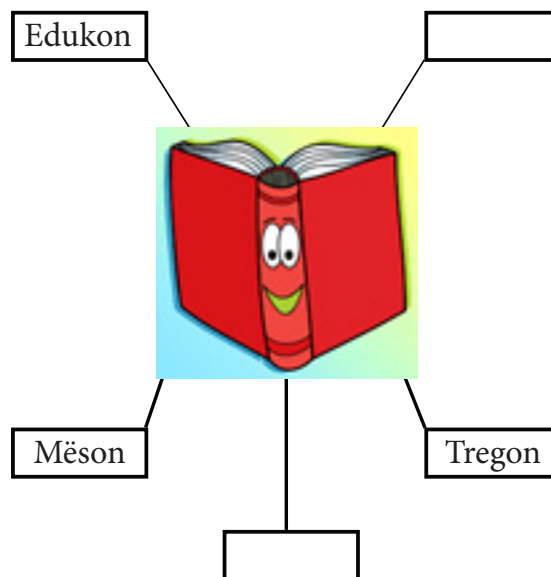

**Hapi 3:** Lëshohet kënga në CD dhe dëgjohet me vëmendje. Mësohet kënga dhe më pas përsëriten vargjet e mësuara. Më pas mësohet refreni, e në fund bëhet përsëritja e gjithë këngës.

**Hapi 4:** Nxënësit udhëzohen që në fleta A4 ta

vizatojnë librin që u pëlqen më së shumti, e më pas me vizatimin e përfunduar, ta këndojnë këngën saktë, me ndjenja dhe emocion. Pas përfundimit të këngës, të tregojnë se cila ishte porosia që kanë marrë nga kjo këngë.

### Vlerësimi i nxënësve:

Nxënësit vlerësohen për diskutimin rreth temës, interpretimin e këngës me intonacion dhe vizatimin e librit.

Detyrë:

*Reflektim për rrjedhën e orës mësimore:*

---



---

## Mësimi 16

### ASPEKTE TË PËRGJITHSHME TË PLANIT TË ORËS MËSIMORE

**Fusha kurrikulare:** Artet

**Lënda:** Edukatë muzikore

**Shkalla e kurrikulës:** 1      **Klasa:** II

**Tema:** Këngët

#### Rezultatet e të nxënit të temës:

Këndon këngë e melodi të thjeshta (në grup) sipas imitimit, individualisht dhe në grup. Këngët trajtojnë tema të ndryshme të përshtatshme për moshën e tyre (për natyrën, shkollën, familjen, dëshirat, lodrat, stinët, festat etj.).

**Kontributi në rezultatet për kompetencat kryesore të shkallës:** I.3; I.5.

**Kontributi në rezultatet e fushës së kurrikulës:** 1.1; 1.2.

### ASPEKTE SPECIFIKE TË PLANIT TË ORËS MËSIMORE

**Njësia mësimore:** Këngë: “Jam i pastër”

#### Rezultatet e të nxënit të orës mësimore:

- Tregon se çfarë bën sapo zgjohet në mëngjes.
- Lexon qartë dhe pa gabime.
- Këndon saktë këngën si nga ana ritmike, ashtu edhe melodike.

**Kriteret e suksesit:** Përcaktohen me nxënësit në klasë.

**Burimet, mjetet e konkretizimit dhe materialet mësimore:** fleta A4, projektor, CD, kasetofon etj.

**Lidhja me lëndët e tjera mësimore dhe/apo me çështjet ndërkurrikulare dhe situatat jetësore:**

Gjuhë amtare (shqipe), Njeriu dhe natyra, Shoqëria dhe mjedisi, Edukatë figurative.

### METODOLOGJIA DHE VEPRIMTARIA ME NXËNËS



**Hapi 1:** Zhvillohet një bisedë me nxënësit se si fillon dita e tyre.

Nxënësve u shtrohen disa pyetje:

- Kur zgjoheni nga gjumi?
- A e rregulloni shtratin kur të zgjoheni?
- A e pastroni fityrën, dhëmbët dhe duart kur zgjoheni nga gjumi? etj.

**Hapi 2:** Në projektor, apo CD, lëshohet kënga “Jam i pastër”.

## Jam i pastër

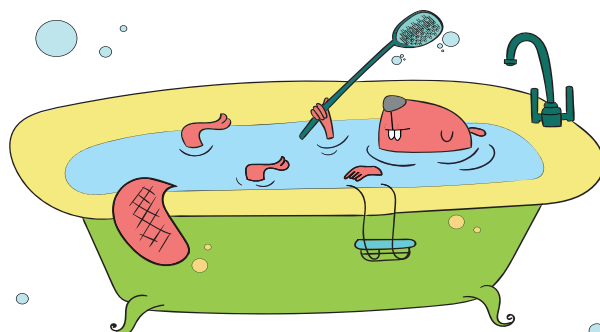

N. Arra



Po - sa ço - hem në më - ngjes laj fy - ty - rën me ku - jdes



dhë - mbët mir' i pa - stroj flo - kët kre - hi i lë - moj

# Jam i pastër

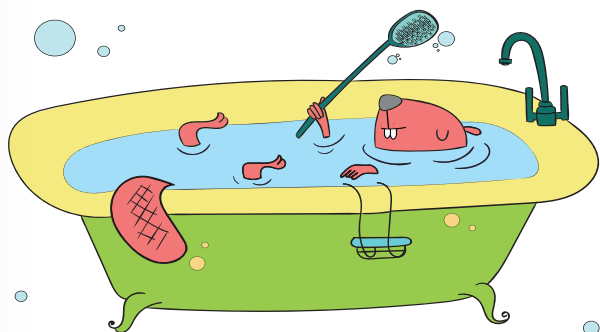

N. Arra



Po - sa ço - hem në më - ngjes laj fy - ty - rën me ku - jdes



dhë - mbët mir' i pa - stroj flo - kët kre - hi i lë - moj

Lexohet teksti disa herë e më pas nxënësit e përsëritin. Fillimisht përsëriten vargjet e këngës, më pas përsëritet refreni i këngës dhe më pas këndohet e gjithë kënga.

**Hapi 3:** Nxënësit udhëzohen se si duhet t'i bëjnë lëvizjet e duarve gjatë këndimit të këngës. P.sh.: kur thonë: *Laj fytyrën me kujdes*, duart duhet t'i vendosin te fytyra, e kështu me radhë.

**Hapi 4:** Nxënësve u shpërndahen fletat A4 dhe udhëzohen që duhet t'i lidhin me shigjetë produktet që përdoren për higjienën e duarve, dhëmbëve dhe flokëve.



## Vlerësimi i nxënësve:

Nxënësit vlerësohen për diskutimin rreth temës, leximin dhe këndimin e qartë.

Detyrë:

---

---

*Reflektim për rrjedhën e orës mësimore:*

---

---

**ASPEKTE TË PËRGJITHSHME TË PLANIT TË ORËS MËSIMORE****Fusha kurrikulare:** Artet**Lënda:** Edukatë muzikore**Shkalla e kurrikulës:** 1 **Klasa:** II**Tema:** Krijimet muzikore**Rezultatet e të nxënit të temës:**

Realizon plotësimet muzikore (përfundimin e një melodie, pyetjet dhe përgjigjet muzikore etj.). Shoqëron në mënyrë kreative, me zë ose në instrumente, këndimin, ligjërimin dhe lojën.

**Kontributi në rezultatet për kompetencat kryesore të shkallës:** I.5; II.1.

**Kontributi në rezultatet e fushës së kurrikulës:** 1.2; 1.6.

**ASPEKTE SPECIFIKE TË PLANIT TË ORËS MËSIMORE****Njësia mësimore:** Higjiena**Rezultatet e të nxënit të orës mësimore:**

- Shpjegon për çfarë përdoren produktet e paraqitura në fotografi.
- Tregon se cilët janë faktorët kryesorë të shëndetit të mirë.
- Vlerëson shokun.

**Kriteret e suksesit:** Përcaktohen me nxënësit në klasë.

**Burimet, mjetet e konkretizimit dhe materialet mësimore:** fotografi, lidhje nga interneti, lapsa, ngjyra, vizore, hamer etj.

**Lidhja me lëndët e tjera mësimore dhe/apo me çështjet ndërkurrikulare dhe situatat jetësore:** Gjuhë amtare (shqipe), Shoqëria dhe mjedisi, Edukatë figurative.

**METODOLOGJIA DHE VEPRIMTARIA ME NXËNËS****Hapi 1:** Ora mësimore fillon me pyetjen:

- Cilët janë faktorët kryesorë për një shëndet të mirë?  
(ushqimi, ushtrimet fizike, mjedisi i pastër, higjiena etj.)

Më pas nxënësit i shikojnë disa fotografi të paraqitura në projektor ose në hamer.



# Higjiena



Pasi nxënësit i shikojnë me kujdes fotografitë e paraqitura, u shtrohen pyetjet:

- Çfarë po shihni në këto fotografi?
- Çfarë bëni ju sapo të zgjoheni në mëngjes?
- A i pastroni rregullisht dhëmbët, duart dhe fytyrën?
- Pse është e rëndësishme ta mbajmë higjienën e trupit tonë?

**Hapi 2:** Pasi merren mendimet e nxënësve, lëshohet një video edukuese për mbajtjen e higjienës. (<https://youtu.be/o4LtMV9XqzU>)

**Hapi 3:** Nxënësit ndahen në tri grupe. Tri grupeve u caktohet nga një temë për pastërtinë e trupit.

Grupit të parë i caktohet tema për pastërtinë e duarve, grupit të dytë për pastërtinë e dhëmbëve dhe grupit të tretë për pastërtinë e trupit.

Nxënësit duhet ta shkruajnë një tekst të këngës, dhe më pas me anë të duarve, lapsave, instrumenteve goditëse (poseduese), apo mjeteve të tjera poseduese, ta krijojnë ritmin dhe melodinë e këngës.

## Vlerësimi i nxënësve:

Nxënësit vlerësohen për diskutimin rreth temës, për vlerësimin e higjienës si faktor kryesor i shëndetit të mirë dhe bashkëpunimin në grup.

Detyrë:

---

---

*Reflektim për rrjedhën e orës mësimore:*

---

---

**ASPEKTE TË PËRGJITHSHME TË PLANIT TË ORËS MËSIMORE****Fusha kurrikulare:** Artet**Lënda:** Edukatë muzikore**Shkalla e kurrikulës:** 1 **Klasa:** II**Tema:** Këngët**Rezultatet e të nxënit të temës:**

Këndon këngë e melodi të thjeshta (në grup) sipas imitimit, individualisht dhe në grup, së paku 5 e më së shumti 10 këngë gjatë vitit shkollor.

**Kontributi në rezultatet për kompetencat kryesore të shkallës:** I.1, I.3.

**Kontributi në rezultatet e fushës së kurrikulës:** 1.1, 1.3.

**ASPEKTE SPECIFIKE TË PLANIT TË ORËS MËSIMORE**

**Njësia mësimore:** Festat po afrohen - Pema e Vitit të Ri

**Rezultatet e të nxënit të orës mësimore:**

- Diskuton rreth fotografive të dhëna.
- Këndon në përputhje me ritmin e melodinë e këngës;
- Ngjyros bredhin muzikor.

**Kriteret e suksesit:** Përcaktohen me nxënësit në klasë.

**Burimet, mjetet e konkretizimit dhe materialet mësimore:** ilustrime, CD player, projektor, lapsa me ngjyra, hamer.

**Lidhja me lëndët e tjera mësimore dhe/apo me çështjet ndërkurrikulare dhe situatat jetësore:** Gjuhë amtare (shqipe), Edukatë figurative.

**METODOLOGJIA DHE VEPRIMTARIA ME NXËNËS**

**Hapi 1:** Në projektor apo fleta A4 paraqiten disa fotografi.

**Festat po afrohen**

Ngjyros bredhin muzikor

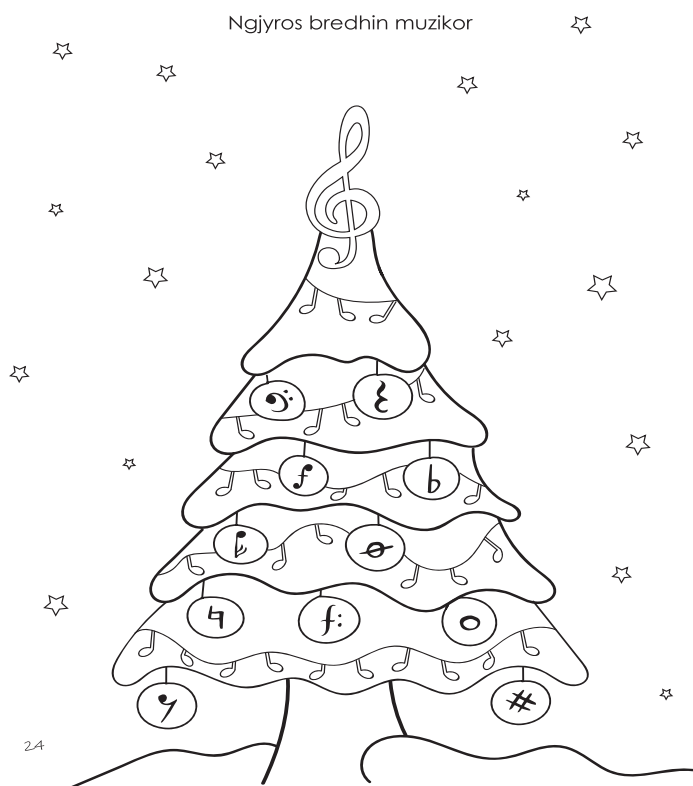

# Pema e Vitit të Ri



Y. Kalaja

Pe ma zbu-ku - ru - ar dri - tat plot ndri çu - ar dhe dë - bo - ra de - gët  
Eja - ni ma - ma ba - ba mot - ra v' lla dhe da - da

bu - kur zbar - dhë - llojn' fi - shek - zjarr nga qie - lli lë - shon rre - ze die - lli

Un' me - rrem me ngjy - rat dhe pe - mën zbu - ku - roj Xi - xë - llo - njat nde - zin dri - tat

pe - ma fla kë - ron gë - zu - ar gë - zu - ar Tik - tak ti - ki - tak ze - mra gjith' gë - zim  
o - ra dy - mbë - dhjet'

veç gë - zu - ar jan' u - ri met son - te pa - mbarim g'zu ar inot e jet'

Pas paraqitjes së fotografive, nxënësve u shtrohen disa pyetje:

- Çfarë ju kujtojnë këto fotografi?
- Po ju, si dhe me kë i festoni festat e fundvitit?
- Si duket qyteti juaj në festat e fundvitit?
- Po ju, a e keni stolitur pemën e Vitit të Ri?

**Hapi 2:** Lëshohet kënga “Pema e Vitit të Ri”. (<https://www.youtube.com/watch?v=yvV-xKOhzv8>)

Mësuesja e këndon këngën dhe nxënësit e përsërisin pas mësueses derisa të mësohet teksti, ritmi dhe melodia e këngës.

**Hapi 3:** Nxënësit ngjyrosin bredhin muzikor. Gjatë ngjyrosjes së bredhit, vazhdimisht e përsërisin këngën dhe më pas të gjithë tregojnë se çfarë dhurate do ta donin nga babadimri.



## Vlerësimi i nxënësve:

Nxënësit vlerësohen për diskutimin rreth temës, këndimin e melodisë dhe ngjyrosjen e bredhit.

Detyrë:

---

---

*Reflektim për rrjedhën e orës mësimore:*

---

---

## Mësimi 19

### ASPEKTE TË PËRGJITHSHME TË PLANIT TË ORËS MËSIMORE

**Fusha kurrikulare:** Artet

**Lënda:** Edukatë muzikore

**Shkalla e kurrikulës:** 1 **Klasa:** II

**Tema:** Veprat artistike - Ngjarjet artistike

#### Rezultatet e të nxënit të temës:

Emërton ndonjë institucion të rëndësishëm muzikor në vend ose jashtë vendit.

**Kontributi në rezultatet për kompetencat kryesore të shkallës:** I.3; I.7.

**Kontributi në rezultatet e fushës së kurrikulës:** 3.2; 4.2.

### ASPEKTE SPECIFIKE TË PLANIT TË ORËS MËSIMORE

#### Njësia mësimore:

T'i rikujtojmë llojet e institucioneve artistike

#### Rezultatet e të nxënit të orës mësimore:

- Kujton se cilat janë disa nga institucionet artistike të vendit tonë.
- Mëson rolin e muzeut, teatrit, galerisë etj.
- Dallon të dhënat e sakta për secilin institucion artistik.

**Kriteret e suksesit:** Përcaktohen me nxënësit në klasë.

**Burimet, mjetet e konkretizimit dhe materialet mësimore:** projektor, fleta A4, ngjyra, lapsa.

**Lidhja me lëndët e tjera mësimore dhe/apo me çështjet ndërkurrikulare dhe situatat jetësore:** Gjuhë amtare (shqipe), Matematikë, Shoqëria dhe mjedisi, Edukatë figurative.

### METODOLOGJIA DHE VEPRIMTARIA ME NXËNËS



**Hapi 1:** Bëhet një diskutim i shkurtër me nxënësit. Nxënësit pyeten:

- Çfarë kuptoni me fjalën artistike?
- Po me fjalën institucion çfarë kuptoni?
- A keni qenë ndonjëherë në teatër, muze, galeri të arteve etj.?

Në projektor paraqiten disa fotografi.



## T'i rikujtojmë llojet e institucioneve artistike

Galeria, teatri, muzeu, salla koncertale, teatri i kukullave.







Muzeu



Salla koncertale



Teatri i kukallave

Vëzhgohen fotografitë dhe më pas diskutohet me nxënësit për secilën fotografi.

**Hapi 2:** Nxënësve u shpjegohet për rolin e institucioneve të paraqitura në projektor, fotografi apo në libër. Pastaj diskutohet me nxënësit rreth institucioneve artistike.

**Hapi 3:** Nxënësve u shpërndahen fletat A4. Udhëzohen që t'i lidhin institucionet me të dhënat e sakta.

### Vlerësimi i nxënësve:

Nxënësit vlerësohen për diskutimin rreth temës dhe për veçoritë dhe dallimet e këtyre institucioneve.

Detyrë:

---

---

*Reflektim për rrjedhën e orës mësimore:*

---

---

**ASPEKTE TË PËRGJITHSHME TË PLANIT TË ORËS MËSIMORE**

**Fusha kurrikulare:** Artet  
**Lënda:** Edukatë muzikore  
**Shkalla e kurrikulës:** 1      **Klasa:** II  
**Tema:** Instrumente muzikore

**Rezultatet e të nxënit të temës:**

Dallon instrumentet për nga materiali ndërtues, burimi tingëllor (instrumentet e drurit, të tunxhit, frymore, me harqe etj.).

**Kontributi në rezultatet për kompetencat kryesore të shkollës:** I.3; II.1.

**Kontributi në rezultatet e fushës së kurrikulës:** 1.3; 1.6.

**ASPEKTE SPECIFIKE TË PLANIT TË ORËS MËSIMORE**

**Njësia mësimore:** Të njihemi me instrumentet muzikore

**Rezultatet e të nxënit të orës mësimore:**

- Dallon instrumentet muzikore në bazë të dëgjimit.
- Identifikon së paku 3 instrumente muzikore.
- Gjen instrumentet muzikore në tabelën me shkronja.

**Kriteret e suksesit:** Përcaktohen me nxënësit në klasë.

**Burimet, mjetet e konkretizimit dhe materialet mësimore:** projektor, fleta A4, laps, ngjyra etj.

**Lidhja me lëndët e tjera mësimore dhe/apo me çështjet ndërkurrikulare dhe situatat jetësore:** Gjuhë amtare (shqipe), Matematikë, Edukatë figurative.

**METODOLOGJIA DHE VEPRIMTARIA ME NXËNËS**



**Hapi 1:** Në projektor apo CD lëshohet një melodi dhe më pas pyeten nxënësit.

- Çfarë dëgjuat?
- Për të krijuar një këngë çfarë duhet të përdorim?
- A keni parë ndonjëherë ndonjë instrument muzikor?

Në tabelë vizatohet organizuesi grafik. Nxënësit përmendin disa instrumente muzikore që njohin p.sh.:

Të njihemi me instrumentet muzikore

Cili është instrumenti yt më i pëlqyer?



Pianoja



Kitara

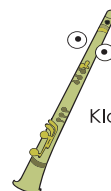

Klarineta



Violina

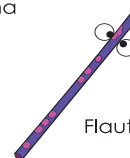

Flauti

28

# Ngjyros instrumentet

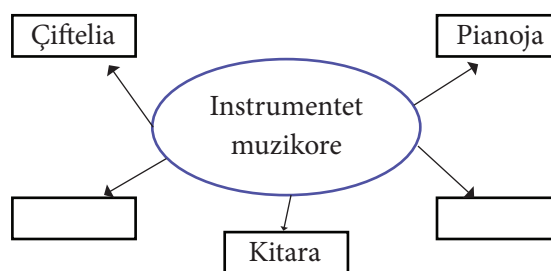
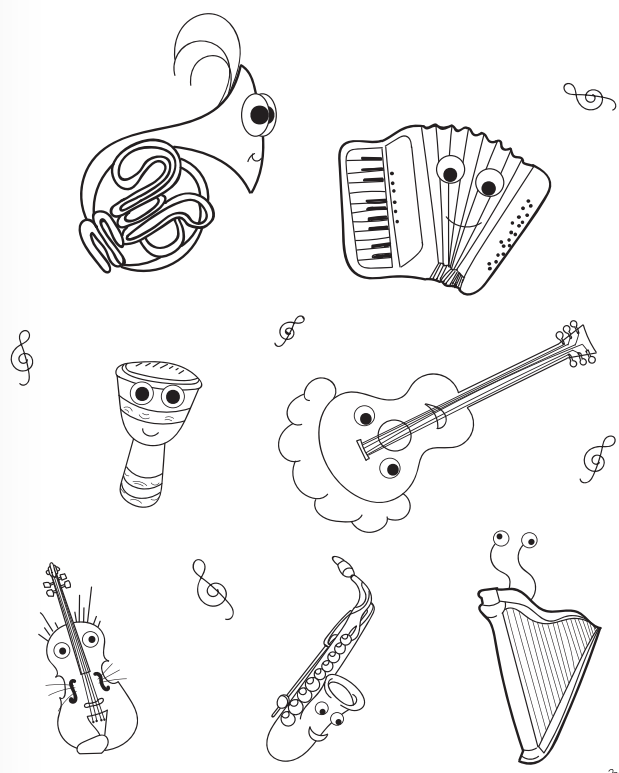

**Hapi 2:** Nxënësit i shikojnë instrumentet muzikore të paraqitura në libër dhe më pas i emërtojnë dhe mësojnë se cilat instrumente janë me goditje, e cilat janë frymore dhe diskutohet rreth secilit instrument muzikor.

**Hapi 3:** Nxënësve u shpërndahen fleta A4 (mund edhe të paraqitet në tabelë) dhe nxënësit duke ngjyrosur duhet t'i gjejnë emrat e instrumenteve muzikore. Fjalët që duhet t'i gjejnë janë: flauta, violina, pianoja, defi, daullja, kitara, çiftelia, fyelli, klarineti etj.

F	L	A	U	T	A	J	K	K
F	Y	E	LL	I	B	I	L	I
M	V	D	E	F	I	LL	A	T
P	I	A	N	O	J	A	R	A
S	O	U	K	GJ	A	H	I	R
TH	L	LL	L	NJ	C	S	N	A
O	I	J	O	O	G	E	E	M
L	N	A	I	R	T	F	T	J
N	A	A	L	K	U	X	I	O
Ç	I	F	T	E	L	I	A	L

## Vlerësimi i nxënësve:

Nxënësit vlerësohen për pjesëmarrjen aktive, dallimin e instrumenteve muzikore në bazë të dëgjimit, identifikimin e tyre dhe gjetjen e fjalës shenjë.

Detyrë:

---



---

*Reflektim për rrjedhën e orës mësimore:*

---



---

## Mësimi 21

### ASPEKTE TË PËRGJITHSHME TË PLANIT TË ORËS MËSIMORE

**Fusha kurrikulare:** Artet

**Lënda:** Edukatë muzikore

**Shkalla e kurrikulës:** 1      **Klasa:** II

**Tema:** Elementet bazike të gjuhës artistike

#### Rezultatet e të nxënit të temës:

Realizon plotësimet muzikore (përfundimin e një melodie, pyetjet dhe përgjigjet muzikore etj.).

**Kontributi në rezultatet për kompetencat kryesore të shkallës:** I.3; I.7.

**Kontributi në rezultatet e fushës së kurrikulës:** 1.2; 1.6.

### ASPEKTE SPECIFIKE TË PLANIT TË ORËS MËSIMORE

**Njësia mësimore:** Ta mësojmë tempin

#### Rezultatet e të nxënit të orës mësimore:

- Identifikon tempin e shpejtë dhe tempin e ngadaltë,
- Dallon tempin e shpejtë nga tempin e ngadaltë dhe anasjelltas.

**Kriteret e suksesit:** Përcaktohen me nxënësit në klasë.

**Burimet, mjetet e konkretizimit dhe materialet mësimore:** projektori, CD player, fleta, lapsa.

**Lidhja me lëndët e tjera mësimore dhe/apo me çështjet ndërkurrikulare dhe situatat jetësore:**

Gjuhë amtare (shqipe), Matematikë, Njeriu dhe natyra.

### METODOLOGJIA DHE VEPRIMTARIA ME NXËNËS



**Hapi 1:** Në projektor apo CD player, paraqiten disa figura.



Rikujtohet tregimi “Lepuri dhe breshka”.  
Nxënësit pyeten.

- Si ecën breshka?
- Si ecën lepurit?
- Si ecën kërmilli?
- Si ecën tigri?

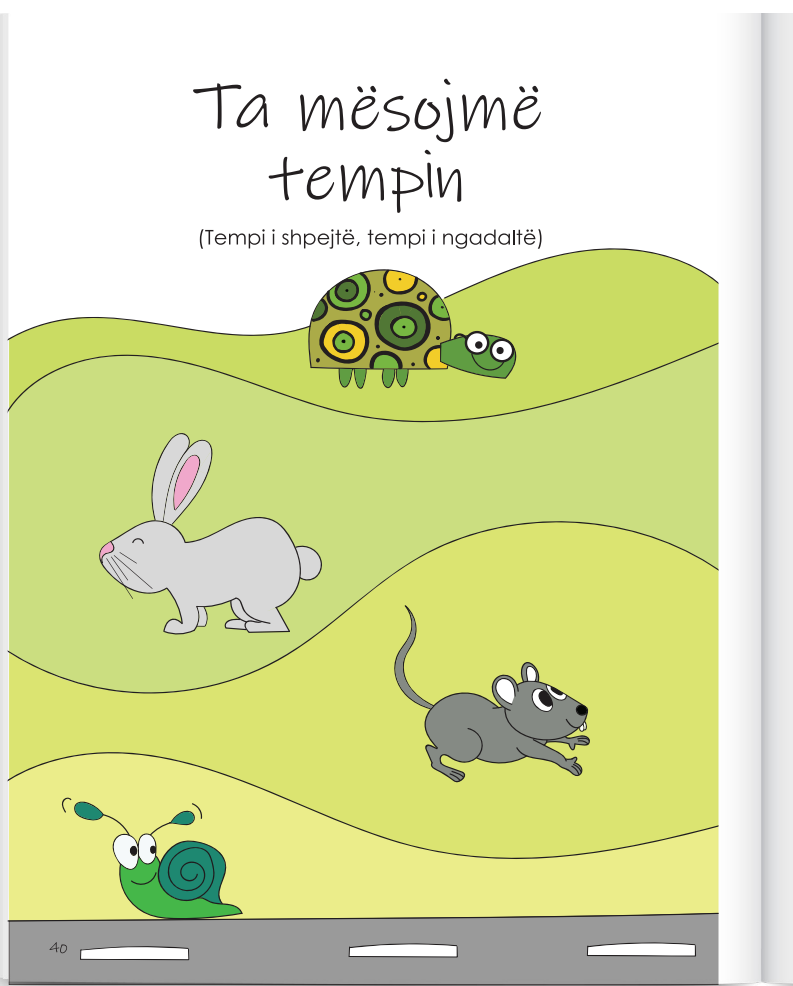

# Ta mësojmë tempin

(Tempi i shpejtë, temp i ngadaltë)

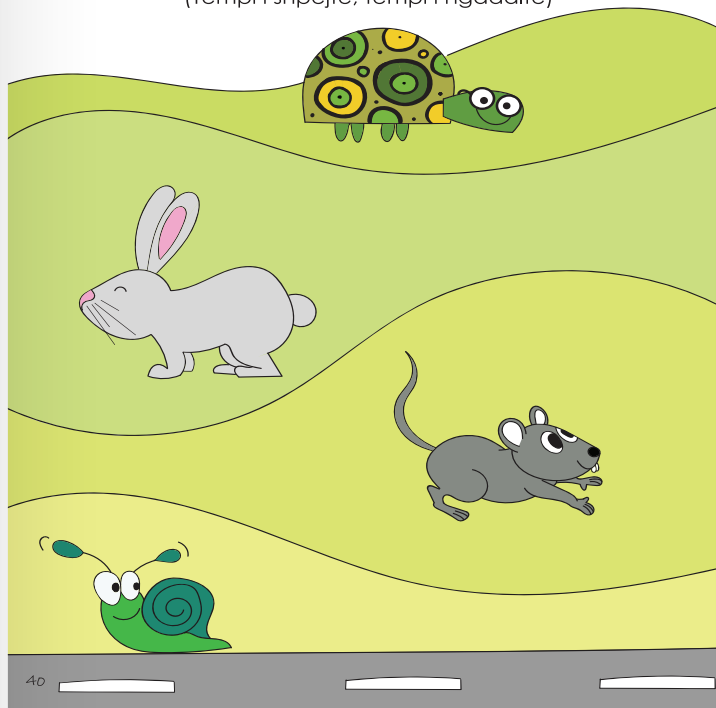

Nxënësve u shpjegohet që përveç ecjeve të shpejta dhe të ngadalta, ne kemi edhe tempin muzikor.

Kemi këngë me temp të shpejtë dhe temp të ngadaltë.

**Hapi 2:** Lëshohen dy këngë, një me temp të ngadaltë dhe një me temp të shpejtë. Më pas u sqarohet se si ta bëjnë dallimin në mes tyre.

(<https://www.youtube.com/watch?v=zRcD-pSe7l8E>)

(<https://www.youtube.com/watch?v=SsS-cHqY2zkQ>)

**Hapi 3:** Në projektor, apo CD lëshohet një video dhe nxënësit pas dëgjimit të këngëve, duhet ta gjejnë se a ka kënga temp të shpejtë, apo të ngadaltë.

(<https://www.youtube.com/watch?v=l9BwW-vd0TtA>)

## Vlerësimi i nxënësve:

Nxënësit vlerësohen për pjesëmarrjen aktive, identifikimin dhe dallimin e tempit të shpejtë dhe të ngadaltë.

Detyrë:

---

---

*Reflektim për rrjedhën e orës mësimore:*

---

---

**ASPEKTE TË PËRGJITHSHME TË PLANIT TË ORËS MËSIMORE**

**Fusha kurrikulare:** Artet  
**Lënda:** Edukatë muzikore  
**Shkalla e kurrikulës:** 1      **Klasa:** II  
**Tema:** Veprat artistike - Ngjarjet artistike

**Rezultatet e të nxënit të temës:**  
 Zhvillon fantazi për të shprehur emocionet e veta, të cilat i shpreh përmes këndimit, vallëzimit dhe imitimit.

**Kontributi në rezultatet për kompetencat kryesore të shkallës:** I.3; I.7.

**Kontributi në rezultatet e fushës së kurrikulës:** 1.2; 1.6.

**ASPEKTE SPECIFIKE TË PLANIT TË ORËS MËSIMORE**

**Njësia mësimore:** Të dëgjojmë: “Fluturimi i brumbullit” dhe “Breshka”

**Rezultatet e të nxënit të orës mësimore:**

- Dallon tempin e përdorur në këngë.
- Identifikon cilat kafshë i përshtaten tempit të ngadaltë dhe cilat tempit të shpejtë.

**Kriteret e suksesit:** Përcaktohen me nxënësit në klasë.

**Burimet, mjetet e konkretizimit dhe materialet mësimore:** CD player, projektor, laps, ngjyra.

**Lidhja me lëndët e tjera mësimore dhe/apo me çështjet ndërkurrikulare dhe situatat jetësore:**  
 Gjuhë amtare (shqipe), Njeriu dhe natyra, Edukatë figurative.

**METODOLOGJIA DHE VEPRIMTARIA ME NXËNËS**



**Hapi 1:** Vëzhgohet figura në libër dhe më pas pyeten nxënësit:

- Çfarë po shihni?
- A është më i shpejtë brumbulli apo breshka?
- Çfarë lloje të tempeve kemi? etj.

**Hapi 2:** Lëshohet në CD kënga “Fluturimi i brumbullit”.  
 (<https://www.youtube.com/watch?v=X14kC-sEH0I&t=47s>)

Nxënësit pyeten:

- Me cilin insekt ju ngjau tingulli i këngës?
- A kishte temp të shpejtë apo të ngadaltë?

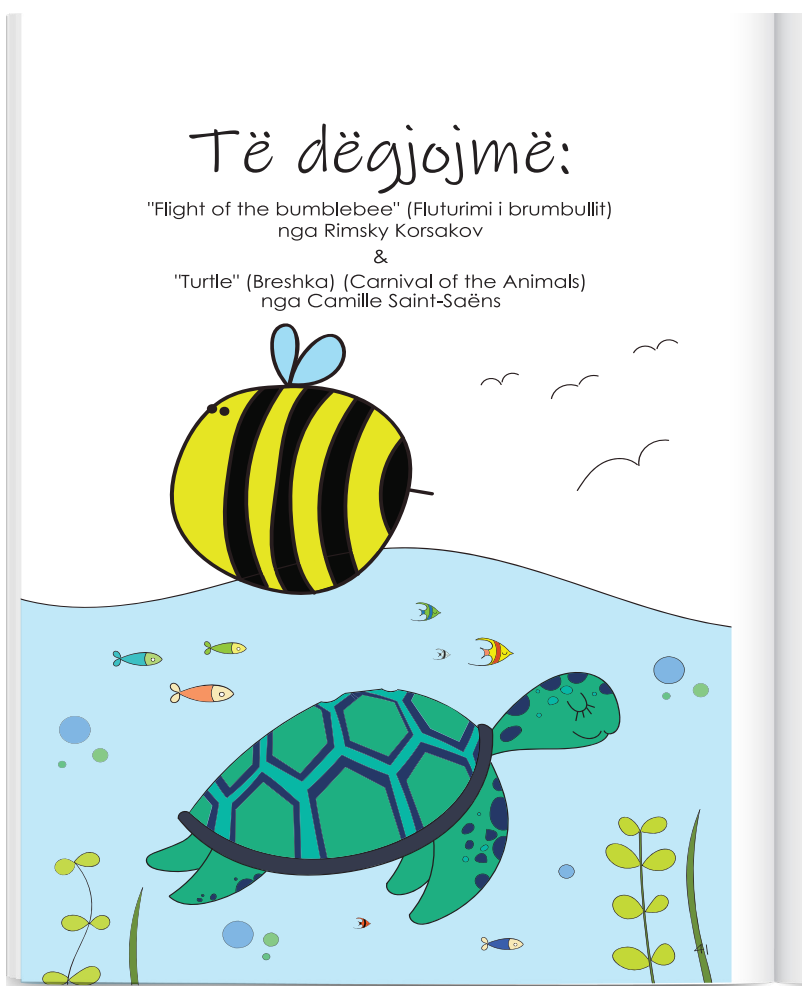

**Të dëgjojmë:**

“Flight of the bumblebee” (Fluturimi i brumbullit)  
 nga Rimsky Korsakov

&

“Turtle” (Breshka) (Carnival of the Animals)  
 nga Camille Saint-Saëns

## Të dëgjojmë:

"Flight of the bumblebee" (Fluturimi i brumbullit)  
nga Rimsky Korsakov

&

"Turtle" (Breshka) (Carnival of the Animals)  
nga Camille Saint-Saëns

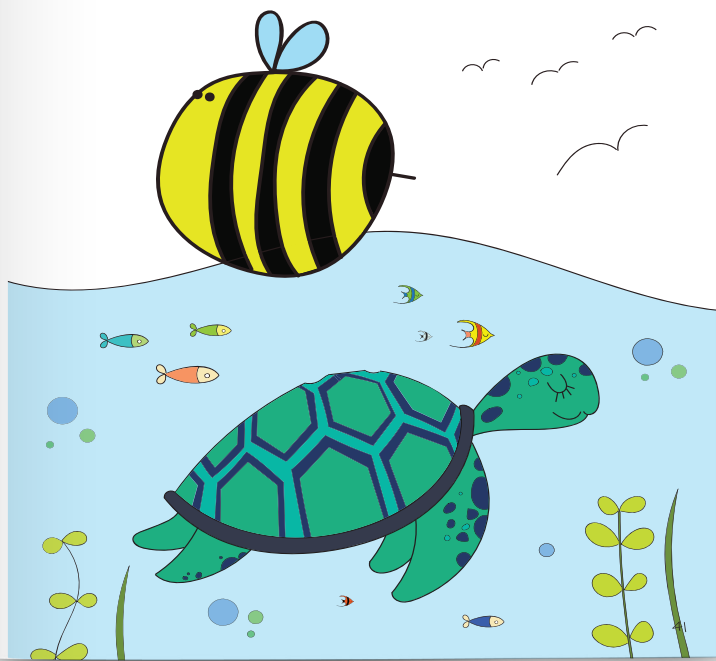

Lëshohet kënga "Breshka".

(<https://www.youtube.com/watch?v=DfNg-NTBDNUs>)

Nxënësit pyeten:



- A ju pëlqeu kjo këngë?
- Çfarë tempu kishte kjo këngë?
- Me lëvizjet e kujt ju ngjau kënga? etj.

**Hapi 3:** Nxënësit udhëzohen që në fletoret e tyre të vizatojnë disa kafshë të shpejta, dhe disa kafshë të ngadalta.

Kafshët e ngadalta tregojnë tempin e ngadaltë, ndërsa kafshët e shpejta tempin e shpejtë, p.sh.:

Kafshë me temp të ngadaltë

Kafshë me temp të shpejtë.

Kafshë me temp të ngadaltë	Kafshë me temp të shpejtë
	

### Vlerësimi i nxënësve:

Nxënësit vlerësohen për pjesëmarrjen aktive dhe për dallimin e identifikimin e tempit të shpejtë dhe temp të ngadaltë.

Detyrë:

---

---

*Reflektim për rrjedhën e orës mësimore:*

---

---

**ASPEKTE TË PËRGJITHSHME TË PLANIT TË ORËS MËSIMORE**

**Fusha kurrikulare:** Artet  
**Lënda:** Edukatë muzikore  
**Shkalla e kurrikulës:** 1      **Klasa:** II  
**Tema:** Elementet bazike të gjuhës artistike

**Rezultatet e të nxënit të temës:**  
 Realizon plotësimet muzikore (përfundimin e një melodie, pyetjet dhe përgjigjet muzikore etj.).

**Kontributi në rezultatet për kompetencat kryesore të shkallës:** I.3; II.1.

**Kontributi në rezultatet e fushës së kurrikulës:** 1.2; 1.6.

**ASPEKTE SPECIFIKE TË PLANIT TË ORËS MËSIMORE**

**Njësia mësimore:** Të luajmë me emra

**Rezultatet e të nxënit të orës mësimore:**

- Ndan drejt fjalët e tyre në rrokje.
- Kupton se kur duhet përdorur këmbët, e kur duart për krijimin e melodisë.
- Interpretin melodinë e krijuar.

**Kriteret e suksesit:** Përcaktohen me nxënësit në klasë.

**Burimet, mjetet e konkretizimit dhe materialet mësimore:** lapsi, fleta A4, ngjyra, projektori.

**Lidhja me lëndët e tjera mësimore dhe apo me çështjet ndërkurrikulare dhe situata jetësore:** Gjuhë amtare (shqipe), Njeriu dhe natyra, Edukatë figurative.

**METODOLOGJIA DHE VEPRIMTARIA ME NXËNËS**



**Hapi 1:** Zhvillohet një bisedë e shkurtër me nxënësit, ku rikujtohen zanoret dhe ndarja e fjalëve në rrokje. Të gjithë nxënësit me radhë ndajnë emrin e tyre në rrokje dhe emrat shkruhen në tabelë.  
 p.sh.: Di-e-llor      Ha-na      Al-bi-on      Le-u-li-ra etj

Dallojnë emrat që kanë më shumë rrokje dhe emrat që kanë më pak rrokje. Emrat me më shumë rrokje nënvizohen me ngjyrë të kuqe, kurse emrat me më pak rrokje, nënvizohen me të kaltër.

**Hapi 2:** Nxënësit udhëzohen që fjalët dyrrokëshe t'i shoqërojnë me duartrokkitje, ndërsa fjalët me më shumë se dy rrokje, me goditje të këmbëve në tokë.

Nxënësit i shikojnë emrat në tabelë dhe fillojnë me radhë duke krijuar melodi me anë të duarve dhe këmbëve.

Të luajmë me emra



T'i ndajmë emrat tanë në rrokje dhe t'i shoqërojmë:  
 me rrokjet e shkurtra dhe me rrokjet e gjata.

Rro - ni	Bu - bu - li - na	Ni - na
Do - run - ti - na	Le - ka	A - na
Ro - za	A - de - li - na	Ja - ni



# Luajmë dhe mësojmë

Të shkruajmë së bashku.

Pra, rrokjet e gjata  t'i zëvendësojmë me ,

ndërsa të shkurtrat  me .

Rro - ni      Bu - bu - li - na      Ni - na  
Do - run - ti - na      Le - ka      A - na  
Ro - za      A - de - li - na      Ja - ni

Krijo melodi me ndihmën e mësuesit/es.  
Së pari ndaje tekstin në rrokje dhe pastaj këndoje. Kështu vepronjë edhe kompozitorët e mëdhenj.

47

**Hapi 3:** Nxënësit ndahen në 5 grupe dhe udhëzohen që duke përdorur mjete të ndryshme (lapsa, vizore), apo pjesët e trupit, (duart, gishtat, këmbët, gjunjët) të krijojnë një melodi dhe më pas ta interpretojnë para klasës.

Si udhëzim se si duhet vepruar, lëshohet një video në projektor.

(<https://www.youtube.com/watch?v=Y-icBtp4N-VQ>)

p.sh.:



Do - run - ti - na



Rro - ni

## Vlerësimi i nxënësve:

Nxënësit vlerësohen për ndarjen e drejtë të fjalëve në rrokje dhe interpretimin e melodisë së krijuar.

**Detyrë:**

---

---



*Reflektim për rrjedhën e orës mësimore:*

---

---

**ASPEKTE TË PËRGJITHSHME TË PLANIT TË ORËS MËSIMORE**

**Fusha kurrikulare:** Artet  
**Lënda:** Edukatë muzikore  
**Shkalla e kurrikulës:** 1      **Klasa:** II  
**Tema:** Elementet bazike të gjuhës artistike

**Rezultatet e të nxënit të temës:**  
 Realizon plotësimet muzikore (përfundimin e një melodie, pyetjet dhe përgjigjet muzikore etj.).

**Kontributi në rezultatet për kompetencat kryesore të shkallës:** I.3, II.1.

**Kontributi në rezultatet e fushës së kurrikulës:** 1.1, 4.1.

**ASPEKTE SPECIFIKE TË PLANIT TË ORËS MËSIMORE**

**Njësia mësimore:** Bota e tingujve

**Rezultatet e të nxënit të orës mësimore:**

- Identifikon tingujt duke u bazuar në figura.
- Dallon tingujt të cilët dëgjon.

**Kriteret e suksesit:** Përcaktohen me nxënësit në klasë.

**Burimet, mjetet e konkretizimit dhe materialet mësimore:** projektori, lapsi, ngjyra etj.

**Lidhja me lëndët e tjera mësimore dhe/apo me çështjet ndërkurrikulare dhe situatat jetësore:**  
 Gjuhë amtare (shqipe), Edukatë figurative, Njeriu dhe natyra.

**METODOLOGJIA DHE VEPRIMTARIA ME NXËNËS**

**Hapi 1:** Vëzhgohet faqja e librit dhe nxënësit fillimisht tregojnë se çfarë po shohin në atë faqe. Nxënësit pyeten:

- Çfarë tingulli lëshon zogu, bleta, djaloshi, trotineti, qeni, macja, karroca e vajzës?
- Diskutohet rreth përgjigjeve të nxënësve.

**Hapi 2:** Në projektor lëshohet një video e cila ka për qëllim që t'i njohë nxënësit me tingujt që na rrethojnë çdo ditë. (<https://www.youtube.com/watch?v=jGMEcXS4Gu4&t=1s>)

Pas dëgjimit të tingujve në libër nxënësit pyeten:

- A të pëlqyen të gjithë tingujt?
- Përmend disa tinguj të cilët nuk të pëlqyen.
- Përmend disa tinguj që të pëlqyen.





**Hapi 3:** Në fleta A4, apo në projektor paraqiten disa fotografi dhe nxënësit duhet t'i ndajnë tingujt të cilët nuk u pëlqejnë dhe tingujt të cilët u pëlqejnë.



Më pëlqen	Nuk më pëlqen

**Vlerësimi i nxënësve:**

Nxënësit vlerësohen për pjesëmarrjen aktive, identifikimin e tingujve në bazë të figurave dhe dallimin e tingujve në bazë të të dëgjuarit.

Detyrë:

---



---

*Reflektim për rrjedhën e orës mësimore:*

---



---

**ASPEKTE TË PËRGJITHSHME TË PLANIT TË ORËS MËSIMORE****Fusha kurrikulare:** Artet**Lënda:** Edukatë muzikore**Shkalla e kurrikulës:** 1      **Klasa:** II**Tema:** Instrumentet muzikore**Rezultatet e të nxënit të temës:**

Dallon ngjyrën tingëllore të instrumenteve kryesore (popullore dhe klasike).

**Kontributi në rezultatet për kompetencat kryesore të shkallës:** I.3; III.1.**Kontributi në rezultatet e fushës së kurrikulës:** 1.3; 1.6.**ASPEKTE SPECIFIKE TË PLANIT TË ORËS MËSIMORE****Njësia mësimore:**

Instrumentet dhe muzika jonë popullore

**Rezultatet e të nxënit të orës mësimore:**

- Tregon disa instrumente muzikore që i njeh.
- Dallon instrumentet muzikore të paraqitura.
- Vallëzon sipas ritmit të instrumenteve muzikore.

**Kriteret e suksesit:** Përcaktohen me nxënësit në klasë.**Burimet, mjetet e konkretizimit dhe materialet mësimore:** projektori, CD player, lapsi etj.**Lidhja me lëndët e tjera mësimore dhe apo me çështjet ndërkurrikulare dhe situata jetësore:** Gjuhë amtare (shqipe), Edukatë figurative, Shoqëria dhe mjedisi.**METODOLOGJIA DHE VEPRIMTARIA ME NXËNËS**

**Hapi 1:** Me nxënësit fillohet një diskutim për instrumentet muzikore të cilat janë përmendur deri më tani. Instrumentet e përmendura nga nxënësit, shënohen në tabelë në organizuesin grafik. Në tabelë, apo në projektor paraqiten disa fotografi të instrumenteve popullore.



## Instrumentet dhe muzika jonë popullore



**Hapi 2:** Nxënësve u tregohen emrat e të gjitha këtyre instrumenteve popullore, dhe në projektor lëshohen disa melodi të këtyre instrumenteve.

(<https://www.youtube.com/watch?v=z50GHy-JNpyA>)

(<https://www.youtube.com/watch?v=xTWKX-haSqJQ>)

([https://www.youtube.com/watch?v=HwTVq\\_cD88c](https://www.youtube.com/watch?v=HwTVq_cD88c))

**Hapi 3:** Në CD lëshohet një këngë popullore dhe nxënësit duhet të dallojnë se cilat instrumente janë përdorur në atë këngë. Pas gjetjes së instrumenteve popullore që janë përdorur në këngë, nxënësit vallëzojnë nën ritmin e këngës. (<https://www.youtube.com/watch?v=Sqeb-ZM1eDtI>)

### Vlerësimi i nxënësve:

Nxënësit vlerësohen për pjesëmarrjen aktive, njohjen e dallimin e instrumenteve muzikore dhe vallëzimin sipas ritmit.

Detyrë:

---

---

*Reflektim për rrjedhën e orës mësimore:*

---

---

**ASPEKTE TË PËRGJITHSHME TË PLANIT TË ORËS MËSIMORE**

**Fusha kurrikulare:** Artet  
**Lënda:** Edukatë muzikore  
**Shkalla e kurrikulës:** 1      **Klasa:** II  
**Tema:** Këngët

**Rezultatet e të nxënit të temës:**  
 Këndon këngë e melodi të thjeshta sipas imitimit, individualisht dhe në grup.

**Kontributi në rezultatet për kompetencat kryesore të shkallës:** I.5; I.8.

**Kontributi në rezultatet e fushës së kurrikulës:** 1.1; 1.3.

**ASPEKTE SPECIFIKE TË PLANIT TË ORËS MËSIMORE**

**Njësia mësimore:** Këngë: “Atdheu”

**Rezultatet e të nxënit të orës mësimore:**

- Shpreh emocion për atdheun.
- Këndon këngën me intonacion dhe emocion.
- Vizualizon bukuritë përmes vizatimit.

**Kriteret e suksesit:** Përcaktohen me nxënësit në klasë.

**Burimet, mjetet e konkretizimit dhe materialet mësimore:** instrument muzikor, laptop, CD player, fletë, ngjyra etj.

**Lidhja me lëndët e tjera mësimore dhe/apo me çështjet ndërkurrikulare dhe situatat jetësore:** Gjuhë amtare (shqipe), Njeriu dhe natyra, Edukatë figurative, Edukatë fizike, sportet dhe shëndeti.

**METODOLOGJIA DHE VEPRIMTARIA ME NXËNËS**



**Hapi 1:** Zhvillohet bashkëbisedim me nxënësit, duke i nxitur përmes pyetjeve: Çfarë kuptimi ka fjala atdhe? Si quhet vendi ynë? Çfarë dini për vendin tonë? Cilat janë bukuritë natyrore të vendit tonë, si: bjeshkët, lumenjtë, liqenet etj.

**Hapi 2:** Shfaqen pamje nga disa vende më të veçanta të Kosovës. Mund të jenë posterë, fotografi ose me videoprojektor lëshohet një video. Pastaj bëhet komentimi i asaj që shihet.

(<https://www.youtube.com/watch?v=PaQCfWrHLT8>)

Bëhet leximi i tekstit të këngës Atdheu. Përsëritet disa herë.

Vazhdohet me këndimin e këngës sipas ritmit dhe melodisë, mundësisht duke e përcjellë me një instrument muzikor.

**Atdheu**

Ç'pamje t'bukura ka vendi im,  
male t'larta o me blerim.  
Tra-la-la, tra-la-la,  
oh, sa bukuril!

T'gjith' punojmë edhe dëfrejmë,  
më të bukur e bëjmë atdheun.  
Tra-la-la, tra-la-la  
oh, sa bukuril!

*Allegro* G. Avraz

Ç'pa - mje t'bu - kur ka ve - ndi im, ma - le t'l - arta o me ble - rim

Tra - la la - la - la - la oh, sa bu - ku ri.

47

**Hapi 3:** Shpërndahehet nga një fletë e bardhë ku është e vizatuar harta e Kosovës. Udhëzohen t'i kenë afër ngjyrat dhe brenda hartës të vizatojnë bukurit natyrore të vendit si: bjeshkët, lumenjtë, liqenet etj.

Pasi të jenë gati, nxënësit paraqesin me fjalë vizatimin e bërë, duke i treguar të gjitha elementet që i kanë paraqitur në vizatim. Po ashtu, biseda mund të zgjerohet duke treguar për vendet që i kanë vizituar dhe për përshtypjet e tyre. A është i bukur vendi ku ne jetojmë? Çka e bën të bukur?

Kush duhet të kujdeset?

Çfarë mund të bëjmë ne? etj.



**Hapi 4:** Ftohen nxënësit të ngrihen në këmbë, të formojnë rrethin, marrin pozitën e drejtë të trupit. Këndohet dy-tri herë kënga e mësuar "Atdheu".



### Vlerësimi i nxënësve:

Nxënësit vlerësohen për shprehjen e emocionit për atdheun, këndimin e këngës me intonacionin e duhur dhe vizualizimin.

**Detyrë:**

---



---

*Reflektim për rrjedhën e orës mësimore:*

---



---

**ASPEKTE TË PËRGJITHSHME TË PLANIT TË ORËS MËSIMORE**

**Fusha kurrikulare:** Artet  
**Lënda:** Edukatë muzikore  
**Shkalla e kurrikulës:** 1      **Klasa:** II  
**Tema:** Elementet bazike të gjuhës artistike

**Rezultatet e të nxënit të temës:**  
 Realizon plotësimet muzikore (përfundimin e një melodie, pyetjet dhe përgjigjet muzikore etj.).

**Kontributi në rezultatet për kompetencat kryesore të shkallës:** I.3; I.5.

**Kontributi në rezultatet e fushës së kurrikulës:** 1.2; 1.5.

**ASPEKTE SPECIFIKE TË PLANIT TË ORËS MËSIMORE**

**Njëësia mësimore:** Të luajmë me ndihmën e rrokjeve dhe rrrathëve - Mor bub'rrec

**Rezultatet e të nxënit të orës mësimore:**

- Tregon veçoritë e milingonave.
- Këndon këngën me intonacion, sipas melodisë dhe ritmit.
- Dallon tingujt e gjatë dhe të shkurtër.

**Kriteret e suksesit:** Përcaktohen me nxënësit në klasë.

**Burimet, mjetet e konkretizimit dhe materialet mësimore:** instrument muzikor, CD, laptop, video-projektor, fletë, ngjyra.

**Lidhja me lëndët e tjera mësimore dhe apo me çështjet ndërkurrikulare dhe situata jetësore:** Gjuhë amtare (shqipë), Matematikë, Njeriu dhe natyra, Edukatë figurative, Edukatë fizike, sportet dhe shëndeti.

**METODOLOGJIA DHE VEPRIMTARIA ME NXËNËS**



**Hapi 1:** Në fillim të orës mësimore nxënësve u tregohen: hamer, fotografi për milingonat ose u lëshohet me videoprojektor një video e animuar për jetën dhe organizimin që kanë milingonat.

(<https://www.youtube.com/watch?v=pCxY70kPDnM>)

Pas shikimit të videos, zhvillohet bashkëbisedim me pyetjet: Çfarë dini për milingonat? A i keni parë ndonjëherë? Ku dhe kur shihen më shumë? Kush di për mënyrën se si jetojnë dhe si janë të organizuara? etj.

**Hapi 2:** Lexohet disa herë teksti i këngës “Mor bub'rrec”. Këndohet disa herë kënga, sipas ritmit dhe melodisë që ka. Ftohen nxënësit të jenë të kujdesshëm, që gjatë këndimit t'i dallojnë tingujt e gjatë dhe

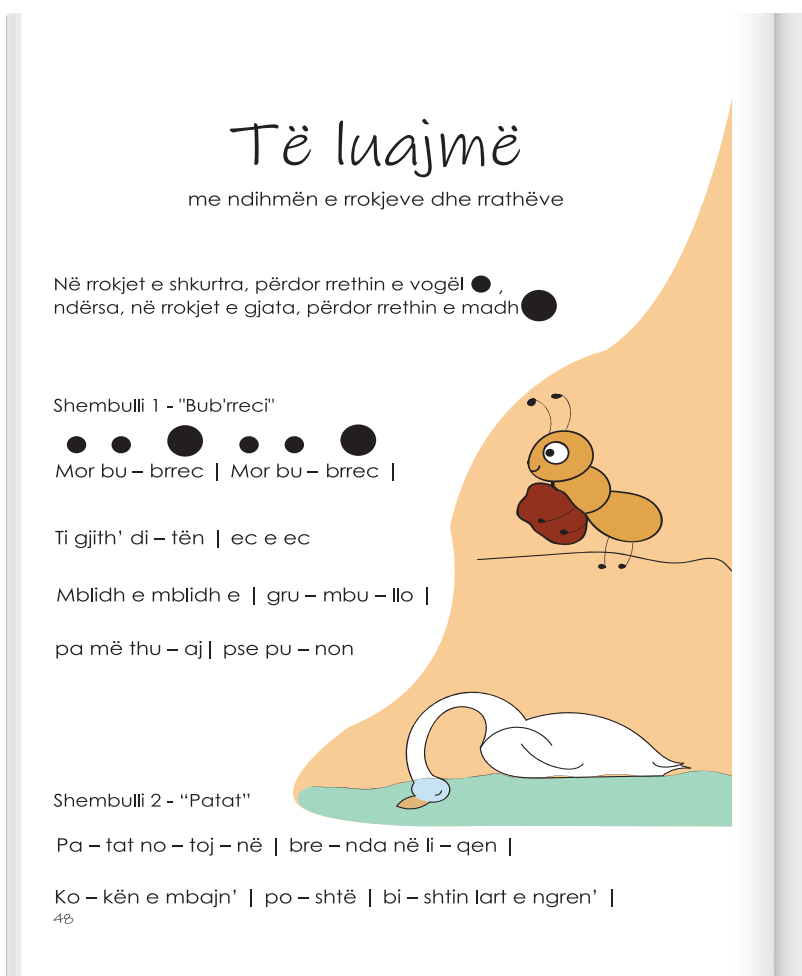



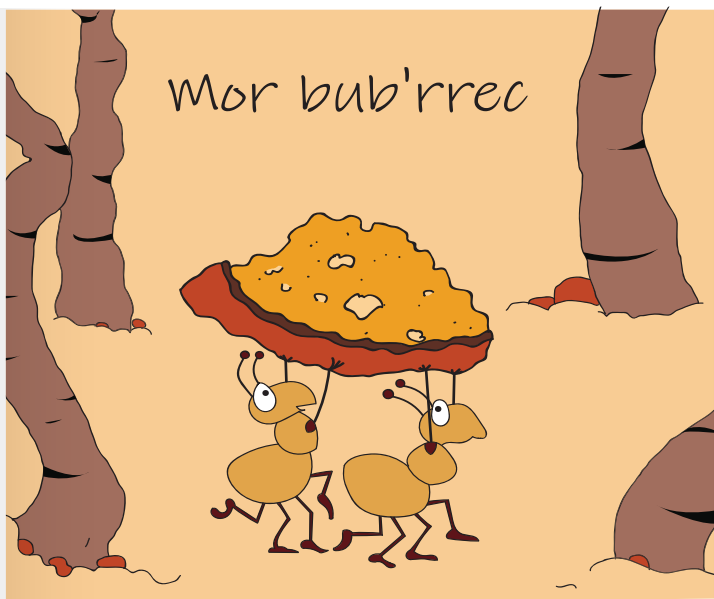

Andante L. Deda

Mor bu - brrec mor bu-brrec ti gjith di - tën rri tuj ee'

mblidh e mblidh e gru - mbu - llon pa më thu - aj

pse pu - non pse pu - non

44

tingujt e shkurtër. Gjatë këndimit bëjnë lëvizje trupore duke mbajtur ritmin me shuplaka, ose me instrumente të punuara paraprakisht në klasë.

**Hapi 3:** U shpërndahet kënga e shkruar në fleta. Teksti i këngës është i ndarë në rrokje. Sipër tekstit, vizatohen rrathë të vegjël që tregojnë tingujt e shkurtër, dhe rrathë të mëdhenj që tregojnë tingujt e gjatë. Udhëzohen që rrrathët e vegjël t'i ngjyrosin me të kaltër, dhe të mëdhenjtë me të kuq. Pastaj këndohet kënga së bashku. Nxënësit gjatë këndimit, përcjellin tekstin dhe rrrathët. Në këtë mënyrë, përmes rrokjeve, dallojnë edhe tingujt. Poshtë tekstit, u kërkohet të vizatojnë një milingonë.



**Hapi 4:** Ndahet klasa në dy grupe, u shpërndahen topa të vegjël me dy ngjyra të ndryshme; të kaltër dhe të kuq. Grupi me topa të kaltër paraqet tingujt e shkurtër, dhe grupi me topa të kuq paraqet tingujt e gjatë. Këndohet kënga në grup. Grupet i ngrenë duart sipas tingujve. (Në mungesë të topave, mund të përdoren edhe materiale të tjera).



**Vlerësimi i nxënësve:**

Vlerësohet të shprehurit për veçoritë e milingonave, këndimi i këngës me intonacion, sipas melodisë dhe ritmit dhe dallimi i tingujve të gjatë dhe të shkurtër.

**Detyrë:**

---



---

*Reflektim për rrjedhën e orës mësimore:*

---



---

**ASPEKTE TË PËRGJITHSHME TË PLANIT TË ORËS MËSIMORE**

**Fusha kurrikulare:** Artet  
**Lënda:** Edukatë muzikore  
**Shkalla e kurrikulës:** 1      **Klasa:** II  
**Tema:** Veprat artistike - Ngjarjet artistike

**Rezultatet e të nxënit të temës:**  
 Zhvillon fantazi për të shprehur emocionet e veta, të cilat i shpreh përmes këndimit, vallëzimit imitimit.

**Kontributi në rezultatet për kompetencat kryesore të shkallës:** I.8; III.2

**Kontributi në rezultatet e fushës së kurrikulës:** 1.1; 1.2.

**ASPEKTE SPECIFIKE TË PLANIT TË ORËS MËSIMORE**

**Njësia mësimore:** Dirigjenti

**Rezultatet e të nxënit të orës mësimore:**

- Respekton rregullat e këndimit dhe qëndrimit në kor.
- Kupton rolin e dirigjentit dhe si funksionon një orkestër.

**Kriteret e suksesit:** Përcaktohen me nxënësit në klasë.

**Burimet, mjetet e konkretizimit dhe materialet mësimore:** instrumente muzikore, laptop, videoprojektor, fletë, ngjyra.

**Lidhja me lëndët e tjera mësimore dhe/apo me çështjet ndërkurrikulare dhe situatat jetësore:** Gjuhë amtare (shqipe), Edukatë figurative, Edukatë fizike, sportet dhe shëndeti.

**METODOLOGJIA DHE VEPRIMTARIA ME NXËNËS**

**Hapi 1:** Paraqitet një poster, fotografi ose me videoprojektor një video nga një film i animuar për fëmijë. Përmes kësaj nxënësit nxiten për të parë dhe kuptuar çfarë është një orkestër dhe çfarë roli ka dirigjenti. (<https://www.youtube.com/watch?v=fT-h6BDiV50>)  
 Zhvillohet një bashkëbisedim se çfarë kanë kuptuar nga videoja e shikuar: Cilët ishin në kor? Cilët ishin në orkestër? Kush ishte dirigjenti? etj.

**Hapi 2:** U shpjegohet nxënësëve se në Kosovë është Filharmonia e Kosovës. Lëshohet me videoprojektor një pjesë nga koncertet e mbajtura. (<https://www.youtube.com/watch?v=CzTRcl7JX8U>)  
 Udhëzohen nxënësit të ngrihen në këmbë. Një grup e formon korin, grupi tjetër orkestrën ulur në karrige, dikush e bën rolin e solistit dhe një nxënës dirigjentin. Kërkohet se cilat nga këngët e më-



# Ngjyros



suara dëshirojnë t'i ekzekutojnë. Përcaktohen 2-3 këngë. Sipas ritmit dhe melodisë së këngës, dirigjenti i lëviz duart, orkestra ekzekuton me instrumentet e punuara në klasë, kori këndon.

**Hapi 3:** Shpërndahe nga një fletë, ku është vizatuar dirigjenti. Udhëzohen ta ngjyrosin dhe të shkruajnë nga tri fjali për atë që kanë kuptuar.

**Hapi 4:** Kërkohe nga nxënësit që me dëshirë, njëri pas tjetrit, të dalin para klasës dhe ta luajnë rolin e dirigjentit. Klasa këndon sipas lëvizjeve të duarve të dirigjentit, shpejt - ngadalë, fort - lehtë etj.



## Vlerësimi i nxënësve:

Vlerësohet interesimi, respektimi i këndimit e i qëndrimit në kor, kuptimi i rolit të dirigjentit dhe formimit të orkestrës.

Detyrë:

*Reflektim për rrjedhën e orës mësimore:*

---

---

**ASPEKTE TË PËRGJITHSHME TË PLANIT TË ORËS MËSIMORE**

**Fusha kurrikulare:** Artet  
**Lënda:** Edukatë muzikore  
**Shkalla e kurrikulës:** 1      **Klasa:** II  
**Tema:** Veprat artistike - Ngjarjet artistike

**Rezultatet e të nxënit të temës:**  
 Zhvillon muzikalitetin dhe zhvillimin e ndjenjës për ritëm.

**Kontributi në rezultatet për kompetencat kryesore të shkallës:** I.3; II.7.

**Kontributi në rezultatet e fushës së kurrikulës:** 1.5; 3.1.

**ASPEKTE SPECIFIKE TË PLANIT TË ORËS MËSIMORE**

**Njësia mësimore:**  
 Dinamika: “Ftohtë - nxehtë” dhe “Lehtë - fort”

**Rezultatet e të nxënit të orës mësimore:**

- Gjen saktë emrin e tingujve apo zhurmave të ndryshme që dëgjon.
- Dallon tingullin e lehtë dhe të fortë.
- Këndon dhe vallëzon duke imituar tingujt e lehtë dhe të fortë.

**Kriteret e suksesit:** Përcaktohen me nxënësit në klasë.

**Burimet, mjetet e konkretizimit dhe materialet mësimore:** laptop, videoprojektor, materiale konkretizuese si pendë, gur, libër, laps, gotë qelqi, gotë plastike etj.

**Lidhja me lëndët e tjera mësimore dhe/apo me çështjet ndërkurrikulare dhe situatat jetësore:**  
 Gjuhë amtare (shqipe), Njeriu dhe natyra, Edukatë fizike, sportet dhe shëndeti.

**METODOLOGJIA DHE VEPRIMTARIA ME NXËNËS**



**Hapi 1:** Demonstrohen disa materiale konkrete, duke bërë së bashku krahasimin e materialit të lehtë dhe të rëndë, p.sh.: krahasimi në mes të një guri dhe pende shpendi, libri me lapsin, gotë qelqi me gotë plastike etj. Nxënësit e bëjnë dallimin duke provuar peshën e tyre në duar. Pastaj, me anë të lëvizjeve trupore, me shuplaka, imitohen tingujt e lehtë dhe të fortë.

Me një instrument muzikor, me CD ose videoprojektor lëshohet një muzikë, ku përmes këndimit interpretohet tingulli i fortë dhe i lehtë. Në këtë mënyrë, hap pas hapi, arrijnë të bëjnë dallimin në mes të tingullit të fortë dhe të lehtë. (<https://www.youtube.com/watch?v=HCv-jL9p7ew>)



Lehtë (p) -  
fort (f)

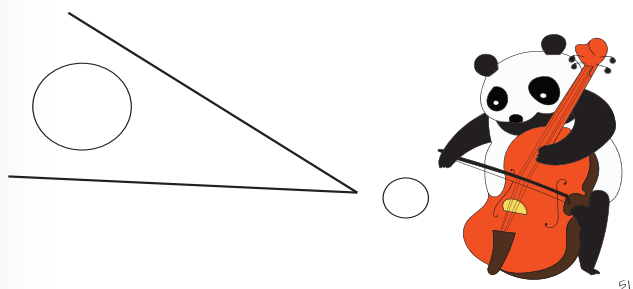
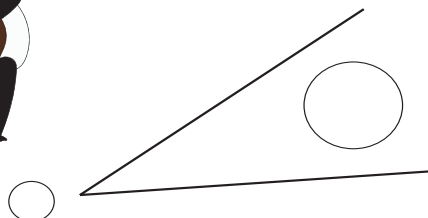

**Hapi 2:** Lëshohet me videoprojektor një video ku shpjegohet dallimi i tingujve: kush lëshon tinguj të fortë dhe kush të lehtë. Pas shikimit të videos, bëhet komentimi i asaj çfarë kanë kuptuar.

([https://www.youtube.com/watch?v=h494g-Z6h\\_2k](https://www.youtube.com/watch?v=h494g-Z6h_2k))

U kërkohet nxënësve të marrin shembuj konkretë, si: sende, zhurma, zëra, tinguj, për të shpjeguar dallimin e tingullit të fortë dhe të lehtë. Pas çdo shembulli, vizatohet në tabelë në formë grafiku, me simbolin më i madh > dhe më i vogël <.

**Hapi 3:** Ftohen nxënësit në mënyrë vullnetare të dalin para klasës dhe të këndojnë këngë që kanë mësuar në shkollë. Pas këndimit, u shpjegojnë shokëve kur kanë përdorur tingullin e fortë dhe tingullin e lehtë.



### Vlerësimi i nxënësve:

Vlerësohen për saktësinë në gjetjen dhe emërtimin e tingujve apo zhurmave të ndryshme që dëgjojnë, dallimin e tingullit të lehtë dhe të fortë, këndimin dhe vallëzimin e saktë, imitimim të tingujve të lehtë dhe të fortë.

Detyrë:

*Reflektim për rrjedhën e orës mësimore:*

**ASPEKTE TË PËRGJITHSHME TË PLANIT TË ORËS MËSIMORE**

**Fusha kurrikulare:** Artet  
**Lënda:** Edukatë muzikore  
**Shkalla e kurrikulës:** 1      **Klasa:** II  
**Tema:** Këngët

**Rezultatet e të nxënit të temës:**  
 Këndon këngë e melodi të thjeshta sipas imitimit, individualisht dhe në grup.

**Kontributi në rezultatet për kompetencat kryesore të shkallës:** I.5; II.7.

**Kontributi në rezultatet e fushës së kurrikulës:** 1.1; 1.5.

**ASPEKTE SPECIFIKE TË PLANIT TË ORËS MËSIMORE**

**Njësia mësimore:**  
 Këngë: Nënës sime - Dhuratë për nënën

**Rezultatet e të nxënit të orës mësimore:**

- Përkrahet me pak fjalë për figurën e nënës, për lidhjen emocionale me nënën.
- Këndon këngën me intonacion dhe melodi, duke shprehur emocion.
- Shpreh dashurinë për nënën me shkrim e vizatim.

**Kriteret e suksesit:** Përcaktohen me nxënësit në klasë.

**Burimet, mjetet e konkretizimit dhe materialet mësimore:** instrument muzikor, fletë me ngjyrë, ngjyra, material riciklues, videoprojektor.

**Lidhja me lëndët e tjera mësimore dhe/apo me çështjet ndërkurrikulare dhe situatat jetësore:** Gjuhë amtare (shqipe), Edukatë figurative, Edukatë fizike, sportet dhe shëndeti.

**METODOLOGJIA DHE VEPRIMTARIA ME NXËNËS**



**Hapi 1:** Shënohet në tabelë emri nënë. Zhvillohet një bashkëbisedim me pyetjet: Si janë nënat? Çfarë bëjnë ato për fëmijët e tyre? etj. Disa nga karakteristikat që thonë nxënësit shënohen afër fjalës. P.sh. e dashur, e bukur, punëtore, si yll, si diell, zemër, e kujdesshme etj.

U tregohet nxënësve se arsyeja pse po diskutohet për nënën është festa e 8 Marsit dhe në këtë ditë,

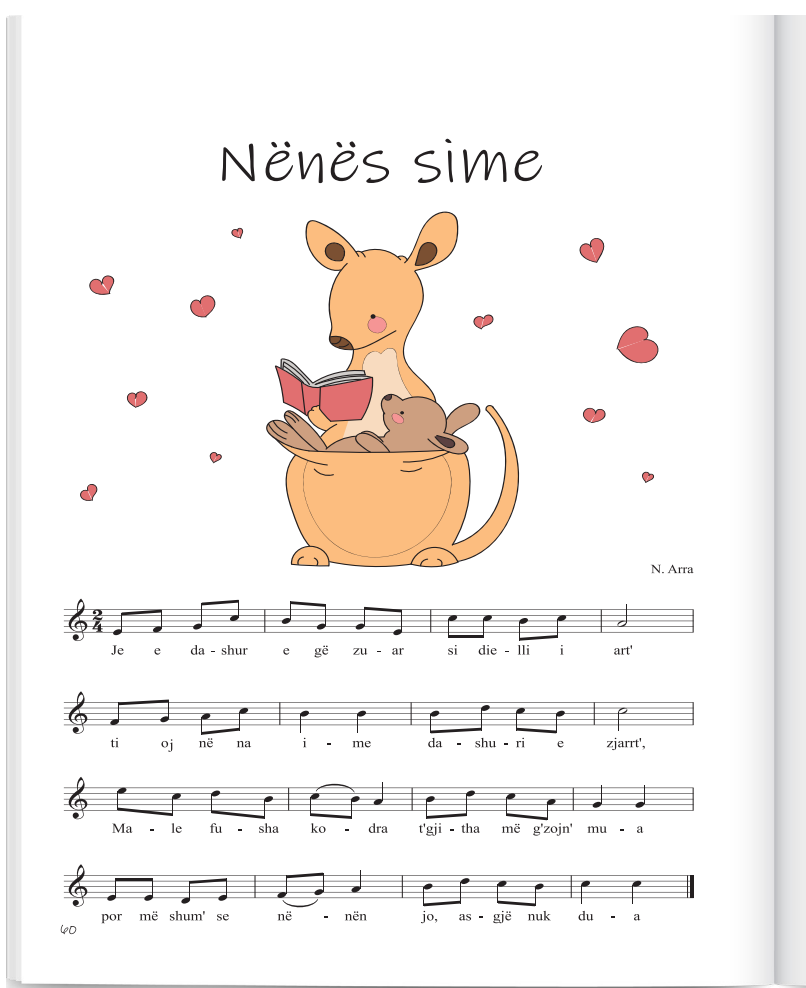
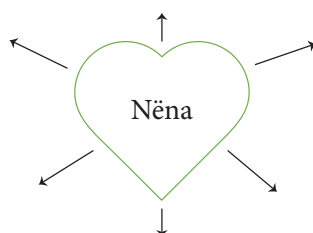

# Dhuratë për nënën

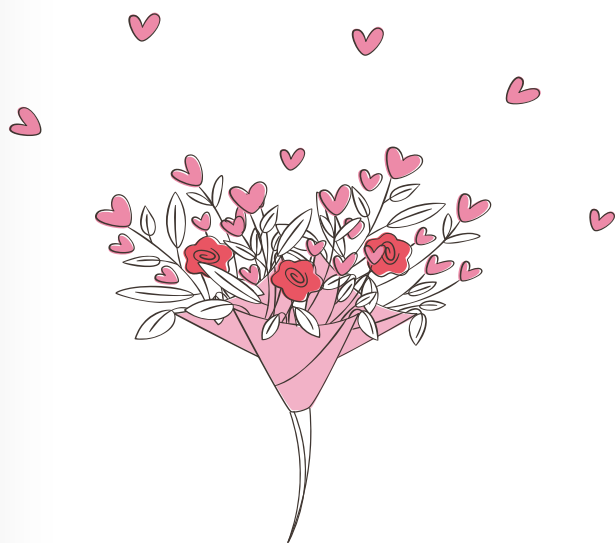

sipas traditës kujtohen dhe falënderohen nënat dhe gratë e mbarë botës. Theksohet se nënat dhe gratë duhen dashur dhe nderuar çdo ditë, por në ditën e tyre kujtohen në mënyrë më të veçantë.

**Hapi 2:** Bëhet leximi i tekstit të këngës “Nënës simë” disa herë, pastaj këndimi i këngës sipas ritmit dhe melodisë mundësisht duke e përcjellë me një instrument muzikor.

**Hapi 3:** Udhëzohen nxënësit të bëjnë një punim dore për nënën.

Shpërndahet nga një fletë me ngjyrë, e prerë përgjysmë. Në fletë është e vizatuar një lule. Lulen mund ta ngjyrosin ose ta mbushin me materiale ricikluese. Afër lules shkruajnë një fjali që dëshirojnë t’ia thonë nënës. Ky është një model i thjeshtë dhe i shpejtë, por mund të realizohen punime nga më të ndryshmet. Gjatë punës mund të lëshohet muzikë e lehtë me laptop apo CD .



## Vlerësimi i nxënësve:

Vlerësohet për përshkrimin e figurës së nënës, këndimin e këngës me intonacionin e duhur dhe shprehjen e emocioneve për nënën përmes vizatimit dhe shkrimit.

Detyrë:

*Reflektim për rrjedhën e orës mësimore:*

---

---

**ASPEKTE TË PËRGJITHSHME TË PLANIT TË ORËS MËSIMORE****Fusha kurrikulare:** Artet**Lënda:** Edukatë muzikore**Shkalla e kurrikulës:** 1      **Klasa:** II**Tema:** Këngët**Rezultatet e të nxënit të temës:**

Këndon këngë e melodi të thjeshta sipas imitimit, individualisht dhe në grup.

**Kontributi në rezultatet për kompetencat****kryesore të shkallës:** 1.5; 1.6.**Kontributi në rezultatet e fushës së****kurrikulës:** 1.1; 1:5**ASPEKTE SPECIFIKE TË PLANIT TË ORËS MËSIMORE****Njësia mësimore:** Këngë: “Pranvera”**Rezultatet e të nxënit të orës mësimore:**

- Përshkruan stinën e pranverës.
- Këndon me emocion duke respektuar rregullat e këndimit, melodinë dhe ritmin.
- Paraqet stinën së pranverës përmes vizatimit.

**Kriteret e suksesit:** Përcaktohen me nxënësit në klasë.**Burimet, mjetet e konkretizimit dhe materialet mësimore:** instrument muzikor, videoprojektor, CD, fletë, ngjyra.**Lidhja me lëndët e tjera mësimore dhe/apo me çështjet ndërkurrikulare dhe situatat jetësore:**

Gjuhë amtare (shqipë), Njeriu dhe natyra, Edukatë figurative, Edukatë fizike, sportet dhe shëndeti.

**METODOLOGJIA DHE VEPRIMTARIA ME NXËNËS**

**Hapi 1:** Shënohet në tabelë fjala pranvera. Zhvillohet bashkëbisedim me nxënësit përmes pyetjeve: Çfarë shkruan këtu? Pranvera çfarë emri është, njeriu apo i një stinë? Sa stinë i ka viti? Në cilën stinë gjendemi? Cilën stinë e doni më shumë dhe pse? Çfarë ndodh me natyrën në stinën e pranverës? etj.

**Hapi 2:** Përmes videoprojektorit lëshohet një video që tregon se çfarë ndodh me natyrën në stinën e pranverës. Pasi ta shikojnë, nxënësit i komentojnë pamjet nga videoja e parë. Në këtë mënyrë i kanë më të qarta ndryshimet atmosferike në stinën e pranverës.

(<https://www.youtube.com/watch?v=5H8wmJBlsPY>)

Së bashku me nxënësit shkruhen karakteristikat e stinës së pranverës si: mot me diell, bie shi, rriten pemët, çelin lulet, gjelbërohet bari, vijnë shpendët shtegtarë, zogjtë cicërojnë, luajnë fëmijët në natyrë etj.





# Ky është këndi yt

Si e sheh ti stinën e pranverës?

Gëzueshëm

D. Rudi

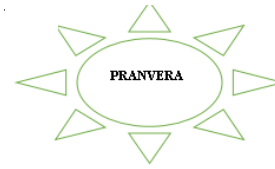
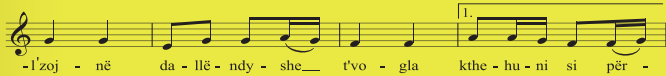
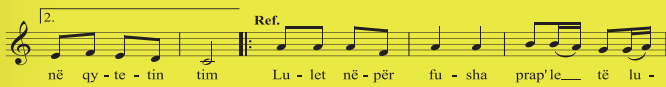

**Hapi 3:** Bëhet leximi i tekstit të këngës “Pranvera”, përsëritet disa herë. Mësohet këndimi i këngës sipas melodisë, mundësisht duke e përcjellë me një instrument muzikor. Po ashtu, mund të lëshohet kënga me CD ose me laptop.

(<https://www.youtube.com/watch?v=P8qqSonNYaI>)

**Hapi 4:** Shpërndahen fletë të bardha, udhëzohen t'i kenë ngjyrat afër. U shpjegohet se do ta vizatojnë stinën e pranverës dhe se duhet të paraqesin sa më shumë veçori. Duhet ta paraqesin si e shohin ata këtë stinë, dhe si do të donin të ishte mjedisi ku jetojnë. Në fund, shënojnë një fjali me përmbajtje të temës. Kur të jenë gati, nxënësit paraqesin para klasës se çfarë kanë vizatuar dhe cili është mesazhi i vizatimit të tyre.

## Vlerësimi i nxënësve:

Vlerësohet përshkrimi i stinës së pranverës, këndimi me emocion dhe respektimi i rregullave të këndimit dhe paraqitja e stinës së pranverës përmes vizatimit.

Detyrë:

*Reflektim për rrjedhën e orës mësimore:*

---

---

**ASPEKTE TË PËRGJITHSHME TË PLANIT TË ORËS MËSIMORE**

**Fusha kurrikulare:** Artet  
**Lënda:** Edukatë muzikore  
**Shkalla e kurrikulës:** 1      **Klasa:** II  
**Tema:** Veprat artistike-Ngjarjet artistike

**Rezultatet e të nxënit të temës:**  
 Zhvillon muzikalitetin dhe zhvillimin e ndjenjës për ritëm.

**Kontributi në rezultatet për kompetencat kryesore të shkallës:** 1.6; 1.8.

**Kontributi në rezultatet e fushës së kurrikulës:** 1.5; 3.1.

**ASPEKTE SPECIFIKE TË PLANIT TË ORËS MËSIMORE**

**Njësia mësimore:** Të dëgjojmë: “Elephant” (Elefanti) nga Camille Saint-Saëns - Imito tingujt

- Rezultatet e të nxënit të orës mësimore:**
- Dëgjon me vëmendje dhe dallon tingujt;
  - Paraqet përmes grafikut tingujt që i dëgjon;
  - Identifikon shokët përmes zërit.

**Kriteret e suksesit:** Përcaktohen me nxënësit në klasë.

**Burimet, mjetet e konkretizimit dhe materialet mësimore:** videoprojektor, laptop, CD player, fletë e bardhë, ngjyra.

**Lidhja me lëndët e tjera mësimore dhe apo me çështjet ndërkurrikulare dhe situata jetësore:** Gjuhë amtare (shqipe), Matematikë, Njeriu dhe natyra, Edukatë fizike.

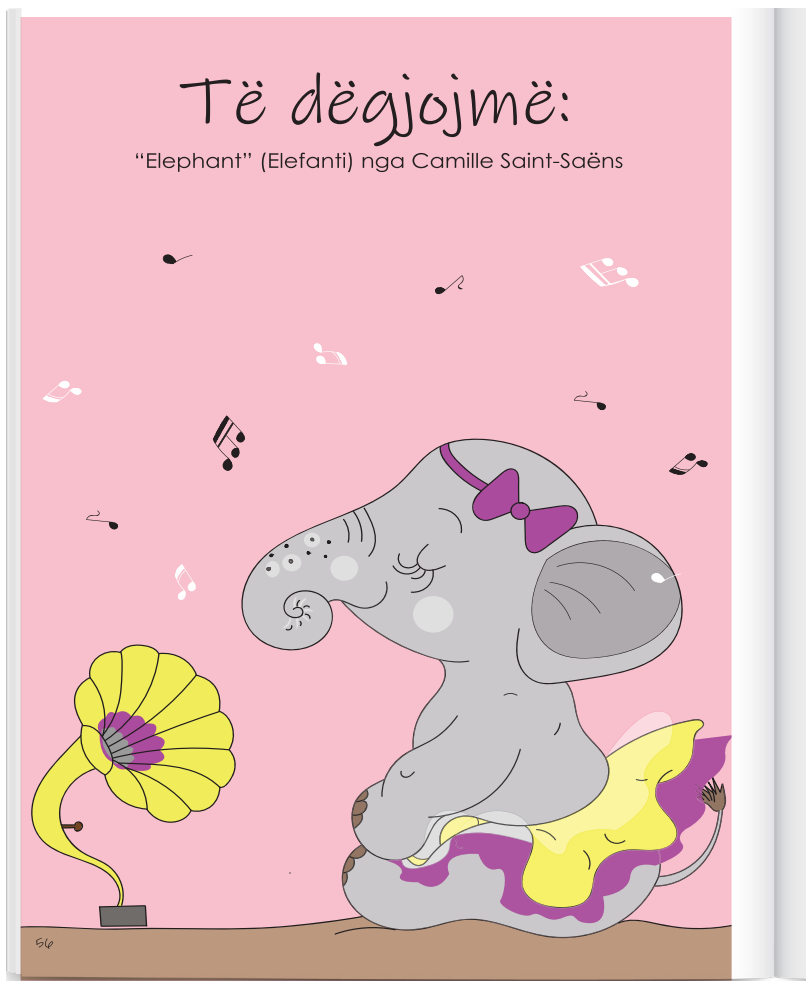

**METODOLOGJIA DHE VEPRIMTARIA ME NXËNËS**



**Hapi 1:** U kërkohet nxënësve të marrin pozitë të mirë në karrige, t’i mbyllin sytë dhe të dëgjojnë me vëmendje. Me laptop lëshohen pjesë nga vepra muzikore *The Carnival of the Animals* e Camille Saint-Saëns. Pastaj pyeten se çfarë kafshësh u kanë ardhur në mendje gjatë dëgjimit. Pas një bashkëbisedimi, lëshohet me videoprojektor videoja edhe me imazhe. Në këtë mënyrë ata i dëgjojnë tingujt dhe krahasimin me ritmin e kafshëve.

<https://www.youtube.com/watch?v=HDwehJzaahs>

Së bashku me nxënësit, bëhet imitimi i disa tingujve si: pikat e shiut, automobili, era, e qara e një fëmije etj. Imitojnë tingujt me zë dhe në tabelë, në formë grafiku, paraqiten tingujt.

# Imito tingujt

sipas rradhës

Pik, pik / shiu /



A / automobili /



U / era /



Ë / vajtimi i foshnjës /



Pik, pik / shiu /



A / automobili /



B / bum /



97

**Hapi 2:** Shpërndahe nga një fletë e bardhë dhe një ngjyrë çfarëdo. Tregohet se përmes grafikut



do të imitohen tingujt që dëgjohe. Udhëzohen se pas çdo tingulli, të paraqesin me një vijë tingullin e dëgjuar, dhe pastaj të thonë tingulli i kujt ishte. Me laptop apo CD lëshohen tinguj të ndryshëm të fenomeneve natyrore si shiu, era, bubullima. Zhurma të automjeteve, zëra të kafshëve etj.

**Hapi 3:** Zhvillohet loja me identifikimin e shokëve të klasës përmes zërit. Nxënësit zgjedhin të luajnë në mënyrë vullnetare. Një nxënës del nga klasa, i mbyllet sytë me një shami. Përzgjedhet një tjetër të dalë para klasës. Nxënësit e tjerë nuk flasin. Ftohet nxënësi që ka dalë jashtë, t'i afrohet shokut që ka dalë para klasës. Udhëzohet të flasë, të recitojë ose të këndojë. Shoku me sy të mbyllur duhet ta gjejë se zëri i kujt është. Klasa pohon po ose jo. Kështu përsëritet loja me nga dy nxënës, njëri që mbyll sytë, ndërsa tjetri që flet, apo këndon.

## Vlerësimi i nxënësve:

Nxënësit vlerësohen për dëgjim me vëmendje e dallim të tingujve që dëgjon, paraqitje e saktë e tingujve që dëgjon, identifikimi i shokëve në bazë të zërit.

Detyrë:

*Reflektim për rrjedhën e orës mësimore:*

**ASPEKTE TË PËRGJITHSHME TË PLANIT TË ORËS MËSIMORE**

**Fusha kurrikulare:** Artet  
**Lënda:** Edukatë muzikore  
**Shkalla e kurrikulës:** 1      **Klasa:** II  
**Tema:** Vizatim dhe ndërtim të instrumenteve

**Rezultatet e të nxënit të temës:**  
 Krijon instrumente muzikore ritmike me materiale ricikluese.

**Kontributi në rezultatet për kompetencat kryesore të shkallës:** I.3; II.7.

**Kontributi në rezultatet e fushës së kurrikulës:** 1.2; 1.5.

**ASPEKTE SPECIFIKE TË PLANIT TË ORËS MËSIMORE**

**Njësia mësimore:** Instrumentet tona

- Rezultatet e të nxënit të orës mësimore:**
- Riuhton dhe njeh instrumentet e mësuara.
  - Përcjell ritmin e këngës me instrumentin e punuar.

**Kriteret e suksesit:** Përcaktohen me nxënësit në klasë.

**Burimet, mjetet e konkretizimit dhe materialet mësimore:** laptop, videoprojektor, fletë me figura, ngjyra, arra, lugë, gurë etj.

**Lidhja me lëndët e tjera mësimore dhe apo me çështjet ndërkurrikulare dhe situata jetësore:** Gjuhë amtare (shqipe), Njeriu dhe natyra, Shkathtësi për jetë, Edukatë fizike.

**METODOLOGJIA DHE VEPRIMTARIA ME NXËNËS**



**Hapi 1:** Zhvillohet me nxënës bashkëbisedim me pyetjet: Çfarë quajmë instrument? Cilat instrumente i kemi mësuar deri më tani, apo cilat i njihni? Për çfarë na shërbejnë instrumentet? Etj. Pastaj prezantohen disa instrumente muzikore me fotografi, posterë ose videoprojektor. Lëshohet një video e animuar me instrumente muzikore. Nxënësit përsërisin instrumentet që shohin (<https://www.youtube.com/watch?v=-kgpy-m9B6s>)

**Hapi 2:** Pyeten nxënësit se cilat instrumente muzikore i kanë punuar me material riciklues? A është e mundur të krijohet muzikë me materiale të ndryshme? Shpërndahet nga një gotë plastike. Ftohen nxënësit të ulen përballë njëri-tjetrit. Lëshohet një video se si mund të krijohet muzikë me gota. Pasi t'i fiksojnë lëvizjet, provojnë dy nga dy të bëjnë lëvizje ritmike me gota duke ndjekur melodinë e këngës që dëgjojnë.

Instrumentet tona

T'i shoqërojmë këngët e mësuara më parë me instrumentet tona

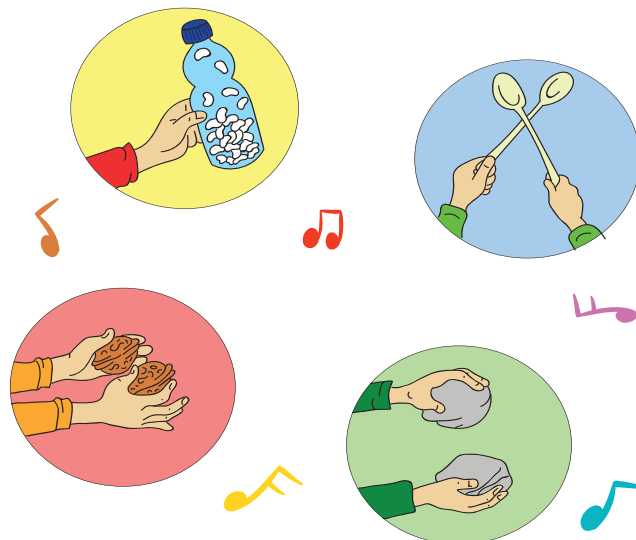

v2.

# Ngjyros

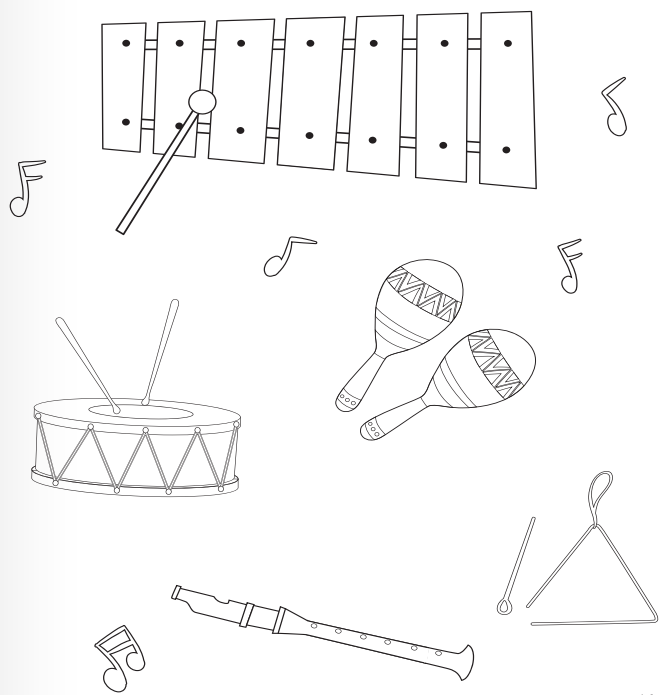

<https://www.youtube.com/watch?v=HCMfrxT-7Jl4>

**Hapi 3:** U kërkohet nxënësve t'i marrin në dorë instrumentet e punuara më parë me material riciklues. Mund të improvizohen edhe materiale të tjera si: arra, gurë, lugë të drurit, lugë metali, gota plasike, gota të letrës, gota xhami etj. Secili nxënës për zgjedh instrumentin dhe këngët e mësuara gjatë vitit. Gjatë këndimit, mbahet ritmi me instrumentet që kanë në dorë, duke i përcjellë udhëzimet.

## Vlerësimi i nxënësve:

Vlerësohet rikujtimi instrumenteve të mësuara, përcjellja e ritmit të këngës me instrumentin e punuar dhe ngjyrosja e emërtimi i instrumenteve muzikore.

**Detyrë:**

---

---

---

---

*Reflektim për rrjedhën e orës mësimore:*

---

---

**ASPEKTE TË PËRGJITHSHME TË PLANIT TË ORËS MËSIMORE**

**Fusha kurrikulare:** Artet

**Lënda:** Edukatë muzikore

**Shkalla e kurrikulës:** 1      **Klasa:** II

**Tema:** Krijuesit dhe performuesit

**Rezultatet e të nxënit të temës:**

Njohin krijuesit, performuesit e veprave muzikore artistike nga literatura botërore e periudhave të ndryshme.

**Kontributi në rezultatet për kompetencat kryesore të shkollës:** I.3; I.6; V.5.

**Kontributi në rezultatet e fushës së kurrikulës:** 1.5.

**ASPEKTE SPECIFIKE TË PLANIT TË ORËS MËSIMORE**

**Njësia mësimore:** Kompozitorët e vegjël

**Rezultatet e të nxënit të orës mësimore:**

- Njeh ndonjë kompozitor vendor ose të huaj.
- Imiton ndonjë melodi me fishkëllimë ose duar.
- Vizaton figurat e paraqitura në projektor ose libër bazë.

**Kriteret e suksesit:** Përcaktohen me nxënësit në klasë.

**Burimet, mjetet e konkretizimit dhe materialet mësimore:** libri bazë, fletë formati A4, projektori, laptopi.

**Lidhja me lëndët e tjera mësimore dhe/apo me çështjet ndërkurrikulare dhe situatat jetësore:** Gjuhë amtare (shqipe), Edukatë figurative.

**METODOLOGJIA DHE VEPRIMTARIA ME NXËNËS**



**Hapi 1:** Nxënësit i shohin disa fotografi të paraqitura në projektor. A i njihni ndonjë nga këto figura? (Nxënësit tregojnë nëse i njohin ose jo). Mësuesi u tregon cilët janë dhe cila është puna e tyre. Këta janë kompozitorë të këngëve. Puna e kompozitorit është të shkruajë ose të kompozojë këngë. Ata mund të jenë këngëtarë, instrumentistë të aftë. Secila këngë është e kompozuar nga kompozitori etj.



Agim Krajka



Çesk Zadeja



Simon Gjoni



Jorgo Papinxhi



Alfred Kaçinari

Kompozitorët e vegjël

	1	2	3	4
a				
b				
c				
d				



— duartrokit;



— godit me këmbë në dysheme;



















— trokit me gishtërinj;



— godit gjunjët.

58

## Kompozitorët e vegjël

	1	2	3	4
a				
b				
c				
d				



— duartrokit;



— godit me këmbë në dysheme;



— trokit me gishtërinj;



















— godit gjunjët.

58

**Hapi 2:** A mund të krijomë ritëm, melodi me fishkëllimë, zë etj.? (Po, jo). Pasi merren përgjigje, nxiten nxënësit të imitojnë ndonjë melodi me fishkëllimë ose me zë. P.sh.: autoambulancën, zogun, qenin etj. Pastaj u shpërndahen fletë formati A4 dhe udhëzohen t'i vizatojnë figurat e paraqitura në projektor ose në libër bazë.

**Hapi 3:** Pastaj i paraqesin në tabelë figurat (si në shembullin e dhënë), dhe provojnë të luajnë duke krijuar ritme me duar, këmbë, gishtërinj dhe gjunjë.

## Kompozitorët e vegjël

	1	2	3	4
a				
b				
c				
d				

### Vlerësimi i nxënësve:

Nxënësit vlerësohen për pjesëmarrjen aktive, njohjen e ndonjë kompozitori, imitimn e ndonjë tingulli dhe të vizatuarit bukur.

**Detyrë:**

---



---



*Reflektim për rrjedhën e orës mësimore:*

---



---

**ASPEKTE TË PËRGJITHSHME TË PLANIT TË ORËS MËSIMORE****Fusha kurrikulare:** Artet**Lënda:** Edukatë muzikore**Shkalla e kurrikulës:** 1      **Klasa:** II**Tema:** Krijuesit dhe performuesit**Rezultatet e të nxënit të temës:**

Njohin vepra dhe krijues të shoqëruar të muzikës artistike kombëtare.

**Kontributi në rezultatet për kompetencat kryesore të shkallës:** I.3; I.6; V.5.**Kontributi në rezultatet e fushës së kurrikulës:** 1.5.**ASPEKTE SPECIFIKE TË PLANIT TË ORËS MËSIMORE****Njësia mësimore:** Kompozitorët e vegjël  
- të krijojmë muzikë së bashku**Rezultatet e të nxënit të orës mësimore:**

- Krijon ritëm me anë të figurave të përzgjedhura.
- Krijon ritmin e vet (sipas dëshirës).
- Vlerëson shokun për ritmin e krijuar.

**Kriteret e suksesit:** Përcaktohen me nxënësit në klasë.**Burimet, mjetet e konkretizimit dhe materialet mësimore:** libri bazë, fletë formati A4, lapsa me ngjyra, laptopi, projektori.**Lidhja me lëndët e tjera mësimore dhe/apo me çështjet ndërkurrikulare dhe situatat jetësore:** Gjuhë amtare (shqipe), Edukatë figurative.**METODOLOGJIA DHE VEPRIMTARIA ME NXËNËS**

**Hapi 1:** Rikujtohet njësia e kaluar mësimore. - Si i kemi emërtuar duartrokitjet? (Me diell)  
- Si e kemi emërtuar goditjen me këmbë? (me yll) - Po si e kemi emërtuar trokitjen e gishtërinjve (me hënë). - Po goditjet me gjunjë? (me re). Paraqiten disa figura në projektor ose vizatohen në tabelë, dhe krijohet një ritëm nga e gjithë klasa.

**Kompozitorët e vegjël**

Të krijojmë muzikë së bashku

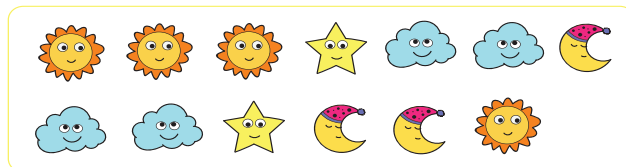

Krijo ritmin tënd!

Krijo ritmin tënd!



# Kompozitorët e vegjël

Të krijojmë muzikë së bashku

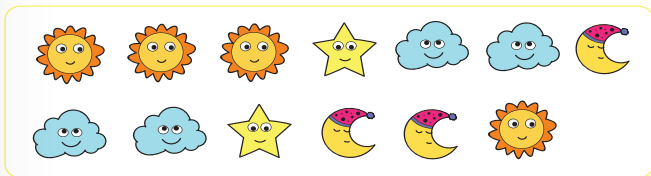

Krijo ritmin tënd!

Krijo ritmin tënd!

**Hapi 2:** Udhëzohen nxënësit të krijojnë një ritëm sipas dëshirës së tyre në grup. Ata vizatojnë figurat dhe krijojnë ritmin e grupit të cilin e performojnë së bashku.

P.sh.: Krijoni një ritëm në grup.



Godit me këmbë

Trokit me gishtërinj

Duartrokit

Godit gjunjët

**Hapi 3:** Pastaj nxënësit në mënyrë individuale e krijojnë ritmin e vet, dhe performojnë para klasës duke e vlerësuar njëri-tjetrit duke përdorur ngjyrat e semaforit.



Shumë mirë



Mirë



Shkëlqyeshëm

## Vlerësimi i nxënësve:

Nxënësit vlerësohen për rikujtimin e njësisë së kaluar mësimore, krijimin e ritmit në grup, në mënyrë individuale dhe vlerësimin e saktë të njëri-tjetrit.

Detyrë:

*Reflektim për rrjedhën e orës mësimore:*

---

---

**ASPEKTE TË PËRGJITHSHME TË PLANIT TË ORËS MËSIMORE**

**Fusha kurrikulare:** Artet  
**Lënda:** Edukatë muzikore  
**Shkalla e kurrikulës:** 1      **Klasa:** II  
**Tema:** Vizatim dhe ndërtim të instrumenteve

**Rezultatet e të nxënit të temës:**  
 Shpreh mendimin për veprat muzikore të dëgjua me dy-tri fjali të thjeshta, me lëvizje dhe me shprehje figurative.

**Kontributi në rezultatet për kompetencat kryesore të shkollës:** I.3; VI.6.

**Kontributi në rezultatet e fushës së kurrikulës:** 3.1

**ASPEKTE SPECIFIKE TË PLANIT TË ORËS MËSIMORE**

**Njësia mësimore:** Ngjyros

**Rezultatet e të nxënit të orës mësimore:**

- Identifikon instrumentet e dhëna në libër ose projektor.
- Ekzekuton me ndonjërin nga instrumentet që posedon shkolla.
- Ngjyros instrumentet e dhëna në libër.

**Kriteret e suksesit:** Përcaktohen me nxënësit në klasë.

**Burimet, mjetet e konkretizimit dhe materialet mësimore:** libri bazë, laptopi, projektori, lapsa me ngjyra, instrumente muzikore.

**Lidhja me lëndët e tjera mësimore dhe/apo me çështjet ndërkurrikulare dhe situatat jetësore:** Gjuhë amtare (shqipe), Edukatë figurative.

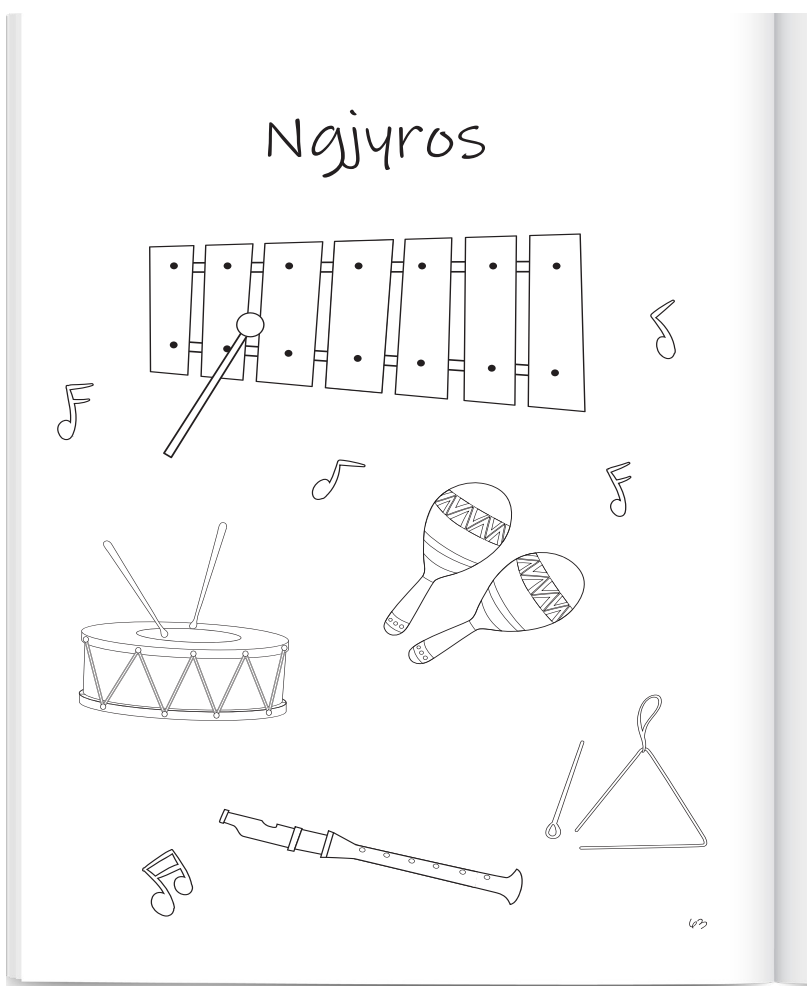

**METODOLOGJIA DHE VEPRIMTARIA ME NXËNËS**



**Hapi 1:** Paraqiten në projektor disa instrumente muzikore (ose në libër bazë janë të paraqitura). Nxënësit i identifikojnë dhe i emërtojnë ato.

- A i keni parë ndonjëherë këto instrumente muzikore? (po, jo, disa). - Cilat i keni parë ose i njihni? (daullen, marakasi etj.). - Çfarë lloji i muzikës përcillet me këto instrumente? (popullore, argëtuese, klasike, e huaj etj.). - Cili instrument muzikor ju pëlqen më shumë nga këto që po i shihni?



# Ngjyros

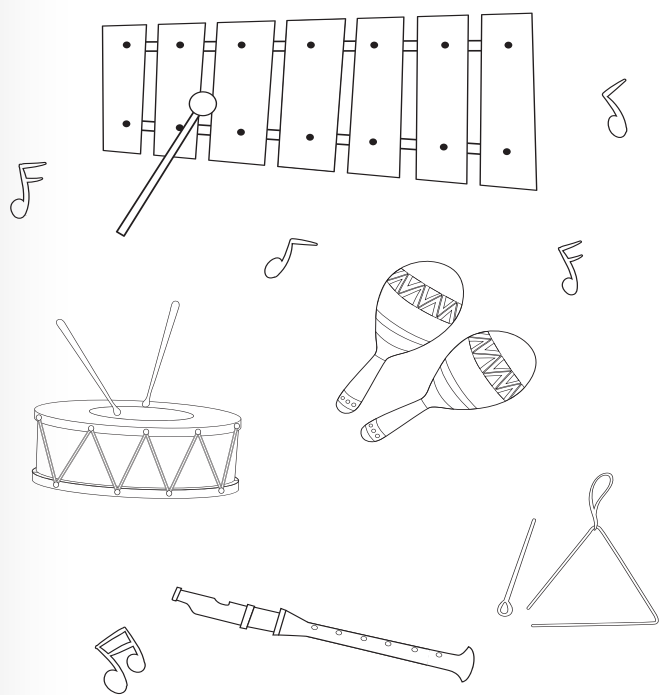

**Hapi 2:** Në klasë janë disa instrumente muzikore, të cilat i posedon shkolla, të improvizuara nga nxënësit dhe mësuesi/ja, ose ato që i kanë sjellë nxënësit nga shtëpia.

Nxënësit me radhë provojnë të ekzekutojnë (luajnë) me ato instrumente, duke krijuar muzikë sipas dëshirës së tyre, ose duke e shoqëruar ndonjë këngë të mësuar më parë.

**Hapi 3:** Udhëzohen nxënësit t'i ngjyrosin instrumentet muzikore të dhëna në libër. Pastaj i ndërrojnë librat me njëri-tjetrin dhe vlerësohen nga shoku për ngjyrosje me ndonjë figurë, p.sh.: lule, diell, yll, hënë etj.

## Vlerësimi i nxënësve:

Nxënësit vlerësohen për identifikimin e instrumenteve, ekzekutimin dhe ngjyrosjen e instrumenteve muzikore.

**Detyrë:**

*Reflektim për rrjedhën e orës mësimore:*

**ASPEKTE TË PËRGJITHSHME TË PLANIT TË ORËS MËSIMORE**

**Fusha kurrikulare:** Artet  
**Lënda:** Edukatë muzikore  
**Shkalla e kurrikulës:** 1      **Klasa:** II  
**Tema:** Këngët

**Rezultatet e të nxënit të temës:**

Këndon këngë e melodi të thjeshta (në grup) sipas imitimit, individualisht dhe në grup, së paku 5 e më së shumti 10 këngë gjatë vitit shkollor. Këngët trajtojnë tema të ndryshme të përshatshme për moshën e tyre (natyrën, shkollën, familjen, dëshirat, lodrat, stinët, festat etj.).

**Kontributi në rezultatet për kompetencat kryesore të shkallës:** I.3; I.8; VI.6.

**Kontributi në rezultatet e fushës së kurrikulës:** 1.1, 1.2.

**ASPEKTE SPECIFIKE TË PLANIT TË ORËS MËSIMORE**

**Njësia mësimore:** Gjuha e kafshëve

**Rezultatet e të nxënit të orës mësimore:**

- Tregon cila kafshë i pëlqen.
- Këndon këngë me intonacionin dhe ritmin e duhur.
- Luan dhe këndon këngë në role.

**Kriteret e suksesit:** Përcaktohen me nxënësit në klasë.

**Burimet, mjetet e konkretizimit dhe materialet mësimore:** libri bazë, maskë qengji dhe maceje, laptopi, projektori, magnetofoni, CD.

**Lidhja me lëndët e tjera mësimore dhe/apo me çështjet ndërkurrikulare dhe situatat jetësore:** Njeriu dhe natyra, Edukatë figurative, Gjuhë amtare (shqipe).

**METODOLOGJIA DHE VEPRIMTARIA ME NXËNËS**



**Hapi 1:** Rikujtohet njësia mësimore “Kam një mace, kam një qen”. Diskutohet rreth kafshëve, p.sh.: - A keni kafshë në shtëpi? (po, jo). - Si kujdeseni për to? (e ushqej, e pastroj, luaj me të etj.). - Cilat janë dobitë nga kafshët shtëpiake? (marrim qumështin nga kafshët etj., qeni është shoku më besnik i njeriut etj.). Pastaj udhëzohen nxënësit të shkruajnë për 5 minuta për kafshën e tyre më të pëlqyer dhe lexohen shkrimet e tyre.



Gjuha e kafshëve

Be-be-be o qengj i vogël - be-be qan be-be apo këndon - be - be - be be-be flas me nënën time, be - be - be, ajo gjuhën ma kupton - be-be-be.

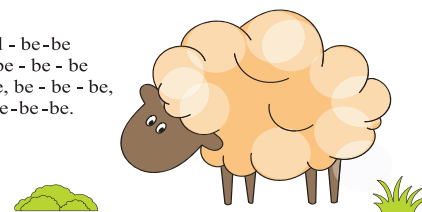

Mjau-mjau-mjau o ti kotele - mjau-mjau, qan mjau-mjau apo këndon - mjau-mjau mjau-mjau - flas me nënën time - mjau-mjau ajo gjuhën ma kupton - mjau - mjau - mjau.



K. Mullai

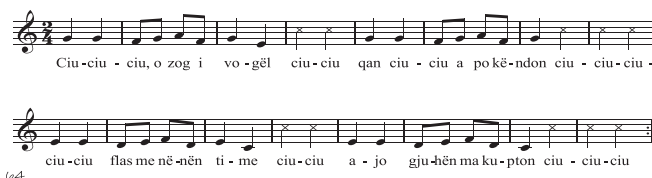

# Gjuha e kafshëve

Be-be-be o qengj i vogël - be-be  
qan be-be apo këndon - be - be - be  
be-be flas me nënën time, be - be - be,  
ajo gjuhën ma kupton - be-be-be.

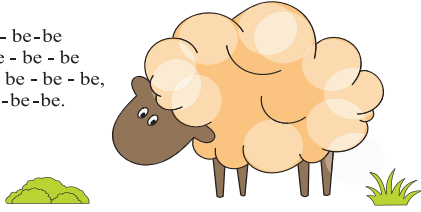

Mjau-mjau-mjau o ti kotele - mjau-mjau,  
qan mjau-mjau apo këndon - mjau-mjau  
mjau-mjau - flas me nënën time - mjau-mjau  
ajo gjuhën ma kupton - mjau - mjau - mjau.

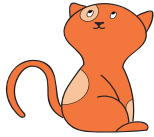

K. Mullai



Ciu-ciu - ciu, o zog i vo-gël ciu-ciu qan ciu - ciu a po kë-ndon ciu - ciu-ciu -



ciu-ciu flas me në-nën ti - me ciu-ciu a - jo gju-hën ma ku-pton ciu - ciu-ciu

©4

**Hapi 2:** Lexohet teksti i këngës. Pastaj dëgjo-het kënga nga një kasetofon, CD ose projektor. Mësohet teksti në mënyrë të saktë dhe këndohet nga e gjithë klasa.

**Hapi 3:** Dy nxënës, njëri me maskë qengji dhe tjetri me maskë maceje qëndrojnë në mes të rrethit, ata këndojnë strofën që ju përket (qengji pjesën e vet dhe macja pjesën e vet). Refrenin e këndojnë e gjithë klasa së bashku. Pastaj ndër-rohen rolet dhe kështu vazhdon derisa të lu-ajjnë të gjithë nxënësit.

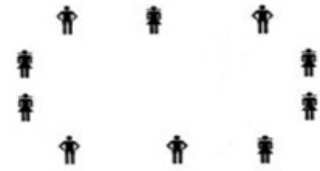

## Vlerësimi i nxënësve:

Nxënësit vlerësohen për shkrimin e kafshës së pëlqyer, mësimin e saktë të tekstit të këngës dhe lojën në role.

## Detyrë:

*Reflektim për rrjedhën e orës mësimore:*

**ASPEKTE TË PËRGJITHSHME TË PLANIT TË ORËS MËSIMORE****Fusha kurrikulare:** Artet**Lënda:** Edukatë muzikore**Shkalla e kurrikulës:** 1      **Klasa:** II**Tema:** Vizatim dhe ndërtim të instrumenteve**Rezultatet e të nxënit të temës:**

Krijon instrumente muzikore ritmike me materiale ricikluese dhe organike, (marakas me oriz, misër, dajre të vogla etj.).

**Kontributi në rezultatet për kompetencat kryesore të shkollës:** I.3; II.7; III.2.

**Kontributi në rezultatet e fushës së kurrikulës:** 1.3.

**ASPEKTE SPECIFIKE TË PLANIT TË ORËS MËSIMORE****Njësia mësimore:**

Të ndërtojme instrumente së bashku

**Rezultatet e të nxënit të orës mësimore:**

- Ndërton instrumentin muzikor të përzgjedhur.
- Luan me instrumentin muzikor të ndërtuar nga vetë ai.
- Shoqëron këngë me instrumentin e ndërtuar.

**Kriteret e suksesit:** Përcaktohen me nxënësit në klasë.

**Burimet, mjetet e konkretizimit dhe materialet mësimore:** letra me ngjyra, tapa të shisheve, shkopinj, plastelina, monedha metalike (5 cent), pjata dhe gota plastike, gërshërë etj.

**Lidhja me lëndët e tjera mësimore dhe/apo me çështjet ndërkurrikulare dhe situatat jetësore:**

Gjuhë amtare (shqipe), Shkathtësi për jetë, Edukatë figurative.

**METODOLOGJIA DHE VEPRIMTARIA ME NXËNËS**

**Hapi 1:** Prezantohen disa materiale ricikluese, të cilat do të përdoren për ndërtimin e instrumentit muzikor si: marakasi, kitara, daullja, defi etj. Analizohen fotografitë e dhëna në libër dhe dëgjohen me vëmendje udhëzimet që i jep mësuesi/ja se si ndërtohet një instrument muzikor.

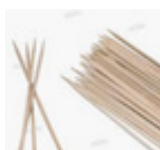

## Të ndërtojmë instrumente së bashku



**Hapi 2:** Nxënësit fillojnë ta ndërtojnë instrumentin e përzgjedhur, mësuesi i vëzhgon dhe u ofron ndihmë.

Pasi e përfundojnë ndërtimin e instrumentit, ata luajnë me të, duke u munduar të krijojnë melodi.

**Hapi 3:** Nxënësit i këndojnë këngët e mësuara më parë duke i shoqëruar me instrumentet e ndërtuara nga vetë ata.

Ata mund të këndojnë në mënyrë individuale, në çifte, në grupe ose e gjithë klasa.

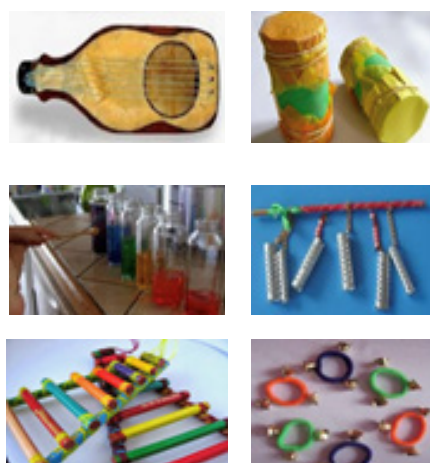

### Vlerësimi i nxënësve:

Nxënësit vlerësohen për ndërtimin e instrumentit muzikor dhe shoqërimin e këngëve me instrumentet e ndërtuara.

**Detyrë:**

*Reflektim për rrjedhën e orës mësimore:*

ASPEKTE TË PËRGJITHSHME TË PLANIT TË ORËS MËSIMORE

Fusha kurrikulare: Artet
Lënda: Edukatë muzikore
Shkalla e kurrikulës: 1 Klasa: II
Tema: Elementet bazike të gjuhës artistike

Rezultatet e të nxënit të temës:
Realizon plotësimet muzikore (përfundimin e një melodie, pyetjet dhe përgjigjet muzikore etj.).

Kontributi në rezultatet për kompetencat kryesore të shkallës: I.3; I.8.

Kontributi në rezultatet e fushës së kurrikulës: 3.1.

ASPEKTE SPECIFIKE TË PLANIT TË ORËS MËSIMORE

Njësia mësimore: Përmbledhja e punës

Rezultatet e të nxënit të orës mësimore:

- Rikujton këngët, instrumentet e mësuara gjatë vitit shkollor.
Shkruan këngën e pëlqyer të vitit shkollor.
Shkruan për instrumentin e tij më të pëlqyer.
Këndon këngë duke e shoqëruar me instrumentin e tij më të pëlqyer.

Kriteret e suksesit: Përcaktohen me nxënësit në klasë.

Burimet, mjetet e konkretizimit dhe materialet mësimore: libri bazë, fletë formati A4, lapsa me ngjyra, instrumente të ndryshme.

Lidhja me lëndët e tjera mësimore dhe/apo me çështjet ndërkurrikulare dhe situatat jetësore: Gjuhë amtare (shqipe), Edukatë figurative.

METODOLOGJIA DHE VEPRIMTARIA ME NXËNËS



Hapi 1: Rikujtohen këngët dhe instrumentet e mësuara gjatë vitit shkollor. Të gjithë titujt e këngëve dhe të instrumenteve shkruhen në tabelë. Pastaj nxënësit e shkruajnë tekstin e këngës së tyre të pëlqyer dhe e lexojnë me radhë.

Përmbledhja e punës

Cila është kënga jote më e pëlqyer e këtij viti?

Blank lines for writing the answer to the first question.

Cili është instrumenti yt i pëlqyer, me të cilin ti ke shoqëruar këngët?

Blank lines for writing the answer to the second question.

Përshkruaj përshtypjet e tua gjatë dëgjimit të këngës që të ka pëlqyer më së shumti këtë vit.

Blank lines for writing the answer to the third question.



# Përmbledhja e punës

Cila është kënga jote më e pëlqyer e këtij viti?

---

---

---

---

---

---

Cili është instrumenti yt i pëlqyer, me të cilin ti ke shoqëruar këngët?

---

---

---

---

---

---

Përshkruaj përshtypjet e tua gjatë dëgjimit të këngës që të ka pëlqyer më së shumti këtë vit.

---

---

---

---

---

---

62

**Hapi 2:** Udhëzohen nxënësit të shkruajnë për instrumentin e tyre më të pëlqyer, (instrumentin të cilin e kanë mësuar ose e kanë ndërtuar gjatë vitit shkollor).

Lexohen shkrimet e nxënësve me radhë.

**Hapi 3:** Nxënësit këndojnë këngën e tyre më të pëlqyer duke e shoqëruar me instrument (instrumentet që i posedon shkolla, ato të ndërtuara nga vetë nxënësit ose ato të cilat i kanë sjellë nga shtëpia).

E vizatojnë instrumentin e pëlqyer dhe vlerësohen nga mësuesi. P.sh.:



## Vlerësimi i nxënësve:

Nxënësit vlerësohen për rikujtimin e këngëve dhe instrumenteve të mësuara gjatë vitit shkollor, këndimin dhe shoqërimin me instrumente muzikore.

## Detyrë:

---

---

*Reflektim për rrjedhën e orës mësimore:*

---

---

**ASPEKTE TË PËRGJITHSHME TË PLANIT TË ORËS MËSIMORE****Fusha kurrikulare:** Artet**Lënda:** Edukatë muzikore**Shkalla e kurrikulës:** 1      **Klasa:** II**Tema:** Vlerësim i njohurive**Rezultatet e të nxënit të temës:**

Përsëritje dhe vlerësim i njohurive të marra gjatë periudhës tremujore.

**Kontributi në rezultatet për kompetencat kryesore të shkallës:** I.3; V.8.**Kontributi në rezultatet e fushës së kurrikulës:** 4.2.**ASPEKTE SPECIFIKE TË PLANIT TË ORËS MËSIMORE****Njësia mësimore:** Vlerësim i njohurive**Rezultatet e të nxënit të orës mësimore:**

- Rikujton njësitet mësimore të mësuara gjatë tremujorit të fundit.
- Shpreh me shkrim njohuritë e marra gjatë periodës së fundit.

**Kriteret e suksesit:** Përcaktohen me nxënësit në klasë.**Burimet, mjetet e konkretizimit dhe materialet mësimore:** fletë formati A4 me detyra (ushtrime) të dhëna, lapsa me ngjyra, projektor, laptop.**Lidhja me lëndët e tjera mësimore dhe/apo me çështjet ndërkurrikulare dhe situatat jetësore:** Gjuhë amtare (shqipe), Edukatë figurative.**METODOLOGJIA DHE VEPRIMTARIA ME NXËNËS****Hapi 1:** Rikujtohen njësitet mësimore (në pika të shkurtra).

P.sh.: - A ju kujtohet teksti i këngës “Gjuha e kafshëve”?

- Si janë emërtuar figurat: dielli, ylli, reja, hëna? etj.

**Hapi 2:** U shpërndahen fletë formati A4 me detyra (ushtrime).

Udhëzohen nxënësit të fillojnë të punojnë në mënyrë individuale. (Mësuesi i vëzhgon dhe nëse ka nevojë u jep sqarime).

**Hapi 3:** Pasi e përfundojnë, ata i lënë lapsat në një anë dhe krahasojnë punën e tyre me vlerësimin e njo-



hurive (çelësin) që është paraqitur në projektor dhe vetëvlerësohen duke përdorur ngjyrat e semaforit.

Pastaj i dorëzojnë te mësuesi për vlerësim me notë.

### Vlerësimi i nxënësve:

Nxënësit vlerësohen për pjesëmarrjen aktive, për plotësimin e ushtrimeve (detyrave) të dhëna dhe vetëvlerësimin e saktë.

Detyrë:

---

---

*Reflektim për rrjedhën e orës mësimore:*

---

---

